









# R-Go Riser Duo

RGORIDUOBL

English manual	p.2	
Deutsche Anleitung	p.7	
Manuel en français	p.12	
Nederlandse handleiding	p.17	
Polski podręcznik	p.22	
Manual en español	p.27	
Manual em português	p.32	
Manuale italiano	p.37	
Svensk manual	p.42	

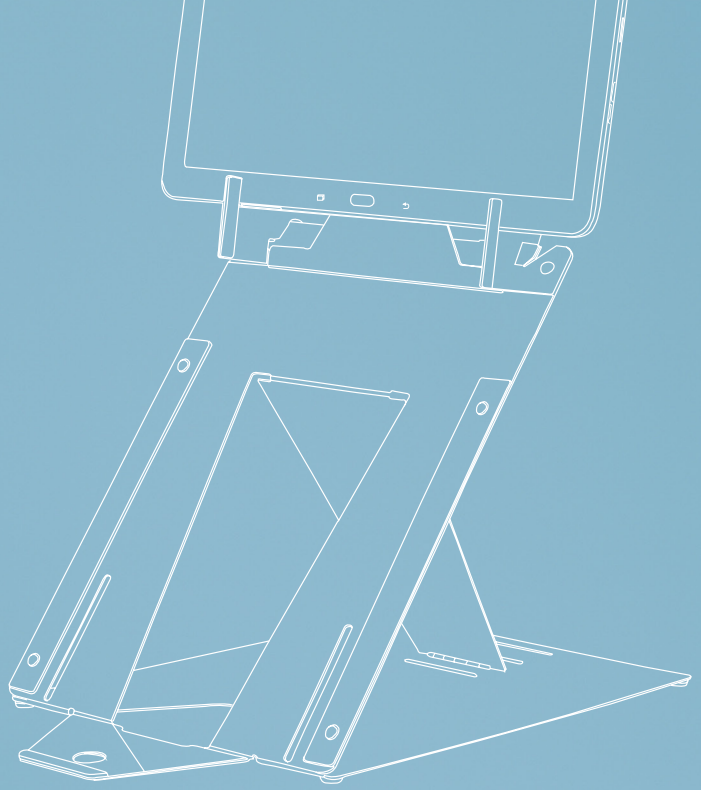

# ergonomic laptop- and tablet stand

R-Go Riser Duo

# Setup for laptop use

---

## Step A

Open the document holder (1).  
Turn the whole stand upside down (2).

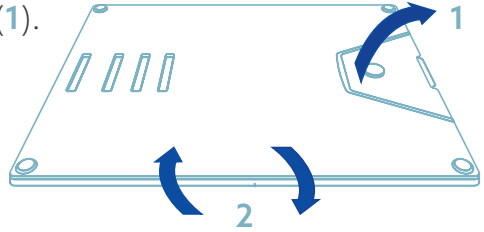

## Step B

Grab the top and middle plate of the stand and leave the bottom on the table to open the stand.

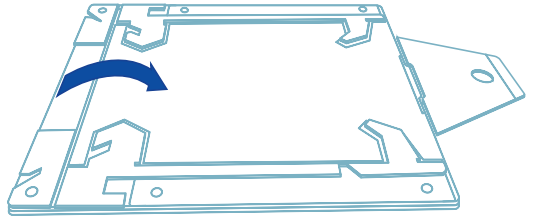

## Step C

Put the stand in the desired slot of your height.

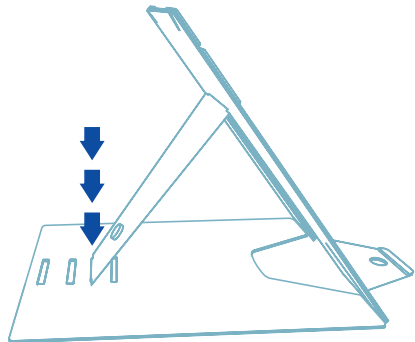

---

### Step D

Lift the top plate of the stand (5). Turn both laptop supports (6). Make sure that both laptop supports are in a 90° angle to the top plate. Lower the top plate and make sure that both laptop supports go into the laptop slot (7).

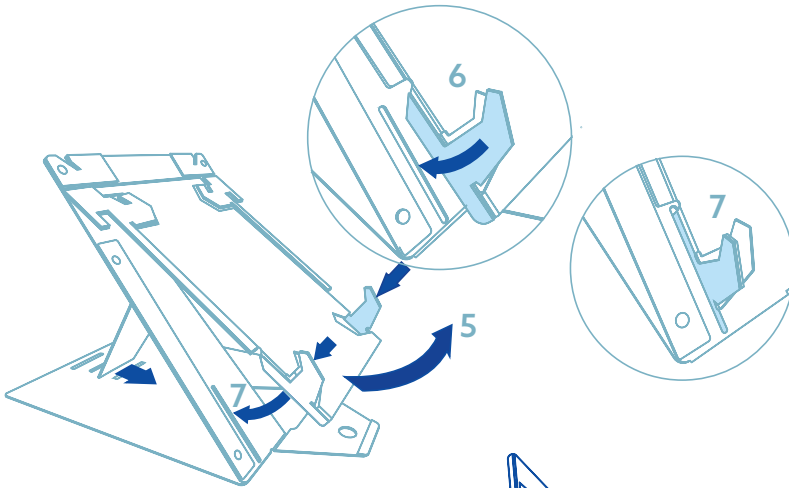

Turn the page for instructions on how to set up as a tablet stand.

**Final product**

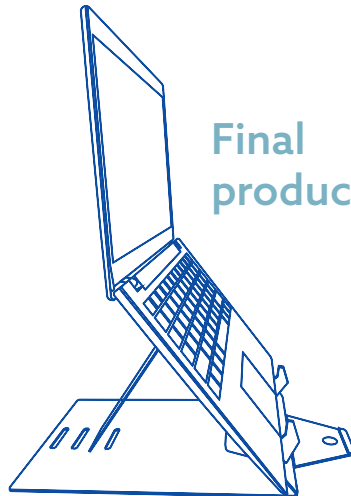

# Setup for tablet use

---

To set up the tablet stand, first follow steps A, B and C on page 2.

## Step A

Lift the top plate of the stand until the top plate (1) is in a 90° angle with the middle plate (2).

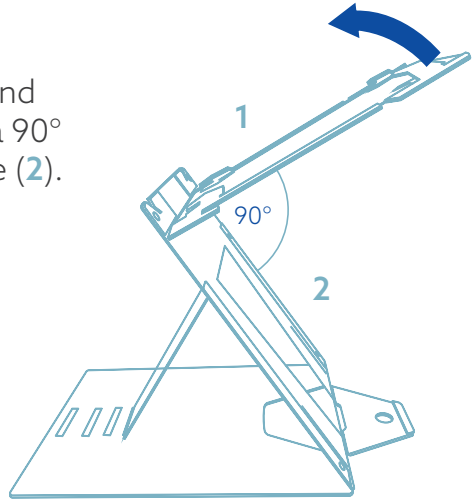

## Step B

Turn both tablet supports at the same time (use both hands).

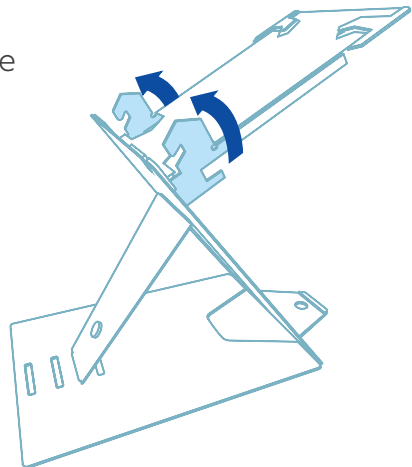

---

### Step C

Place the tablet supports in the tablet slots.

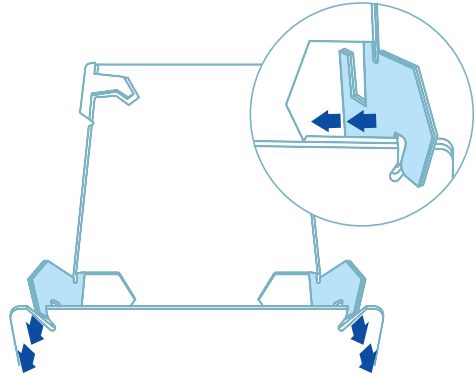

### Step D

Move the tablet supports so that they are clamped around the middle plate. Your tablet stand is ready for use!

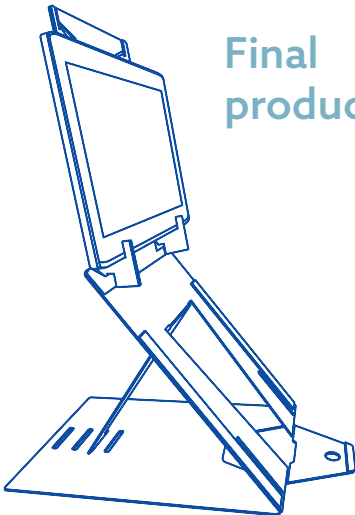
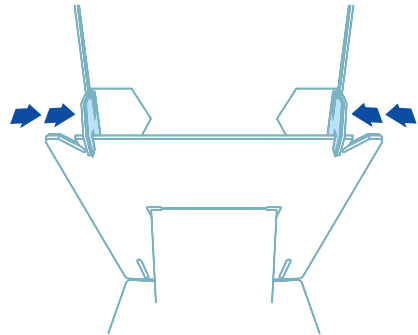

## Final product

For more information  
about this product,  
scan the QR code!

[https://r-go.tools/riduo\\_web\\_en](https://r-go.tools/riduo_web_en)

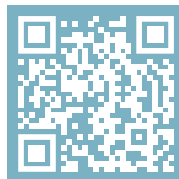

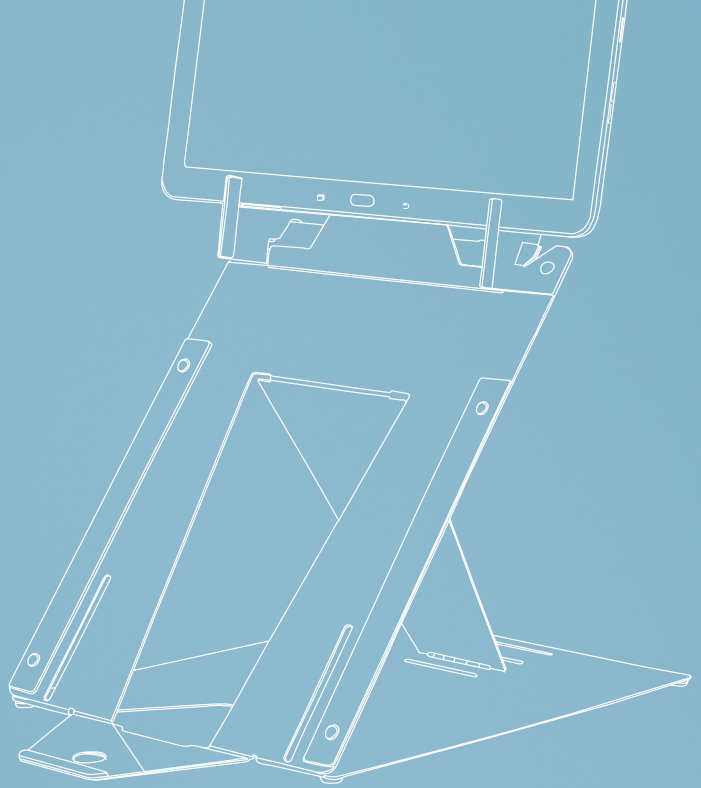

# Ergonomischer Laptop- und Tablet-Ständer

R-Go Riser Duo

# Einrichtung für Laptops

---

## Schritt A

Öffnen Sie den Dokumentenhalter (1).  
Drehen Sie den gesamten Ständer (2).

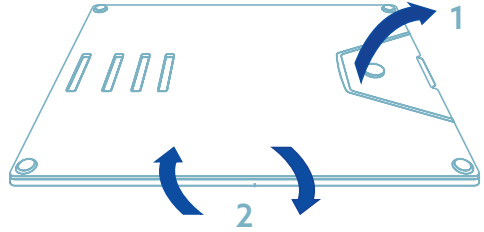

## Schritt B

Nehmen Sie die obere und mittlere Platte des Ständers, wobei Sie die untere Seite flach liegen lassen.

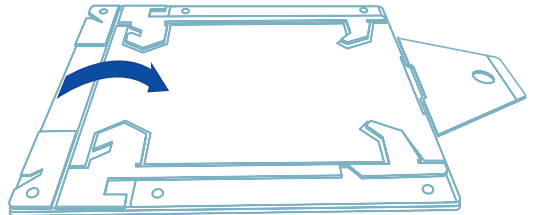

## Schritt C

Stellen Sie den Ständer in den Schlitz Ihrer erwünschten Höhe.

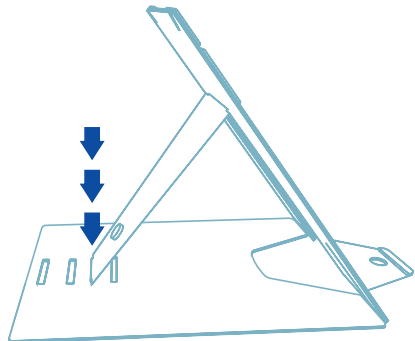



---

## Schritt D

Heben Sie die obere Platte des Ständers an (5). Drehen Sie beide Laptop-Stützen (6). Vergewissern Sie sich, dass beide Laptophalterungen in einem 90°-Winkel zur oberen Platte stehen. Senken Sie die obere Platte ab und vergewissern Sie sich, dass beide Laptop-Stützen in den Fugen (7) passen.

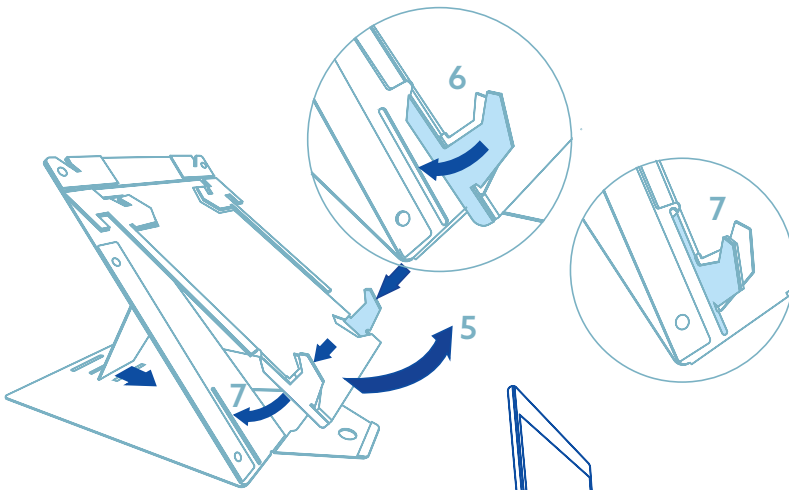

Bitte wenden Sie die Seite, um zu erfahren, wie Sie den Ständer als Tablet-Ständer verwenden können.

**Endgültiges Produkt**

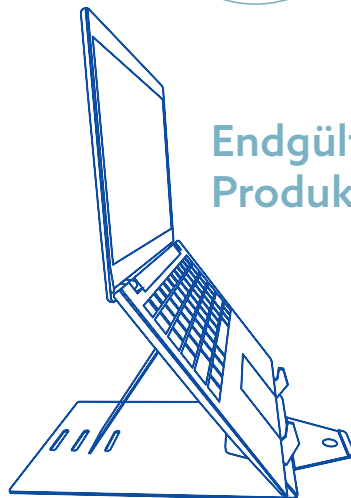

# Einrichtung für Tablets

---

Um den Tablet-Ständer einzurichten, führen Sie zunächst die Schritte A, B und C auf Seite 2 aus.

## Schritt A

Heben Sie die obere Platte des Ständers an, bis sich die obere Platte (1) in einem 90°-Winkel zur mittleren Platte (2) befindet.

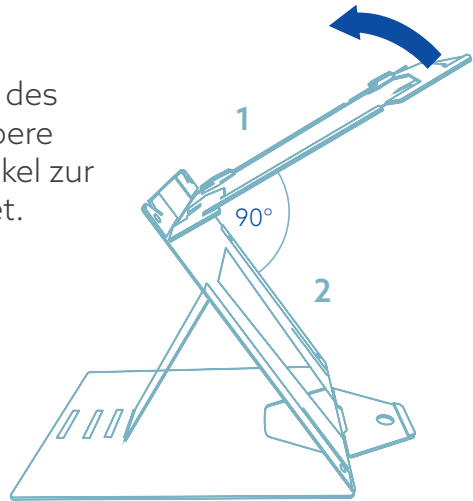

## Schritt B

Drehen Sie beide Tablet-Stützen gleichzeitig (dabei beide Hände verwenden).



---

### Schritt C

Setzen Sie die Tablet-Stützen in die Schlitze ein.

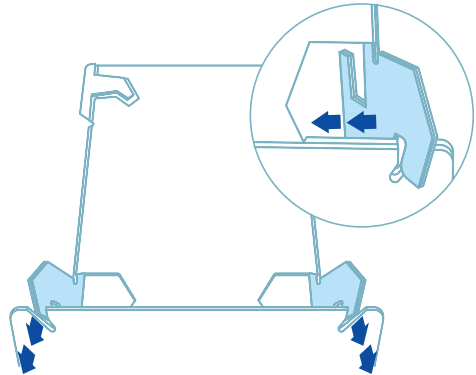

### Schritt D

Verschieben Sie die Tablet-Stützen so, dass sie um die mittlere Platte herum geklemmt werden. Ihr Tablet-Ständer ist jetzt einsatzbereit!

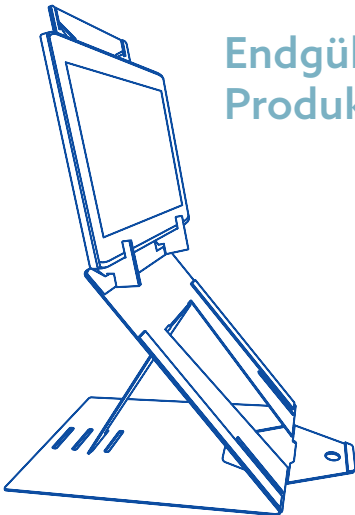
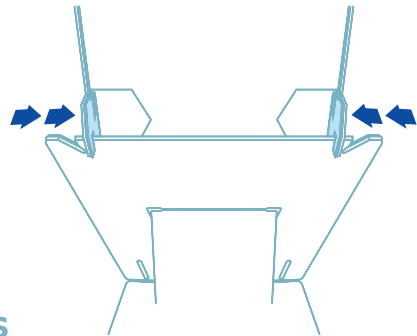

## Endgültiges Produkt

Für weitere Informationen über dieses Produkt, scannen Sie den QR-Code!  
[https://r-go.tools/riduo\\_web\\_de](https://r-go.tools/riduo_web_de)

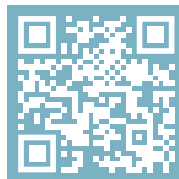

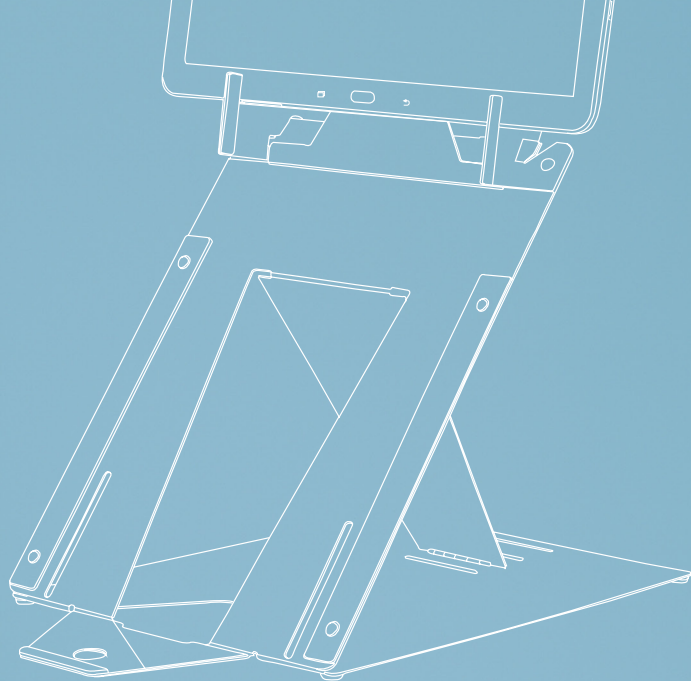

# support ergonomique pour ordinateur portable et tablette

R-Go Riser Duo

# Installation pour l'utilisation d'un ordinateur portable

---

## Etape A

Ouvrez le support d'ordinateur portable (1).  
Tournez l'ensemble du support (2).

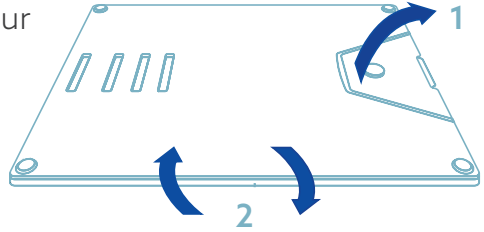

## Etape B

Saisissez la plaque supérieure et la plaque centrale du support et laissez la plaque inférieure sur la table pour ouvrir le support.

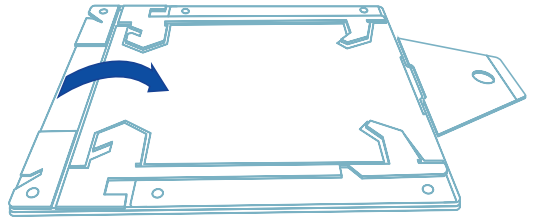

## Etape C

Placez le support dans l'emplacement souhaité en fonction de votre taille.

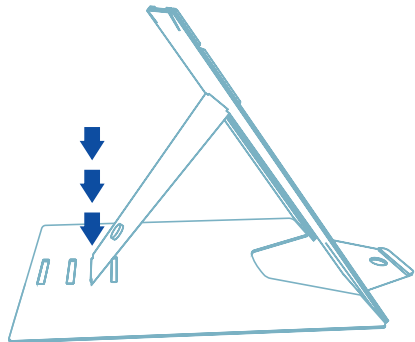

---

## Etape D

Soulevez la plaque supérieure du support (5). Tournez les deux supports d'ordinateur portable (6). Assurez-vous que les deux supports d'ordinateur portable forment un angle de 90° par rapport à la plaque supérieure. Abaissez la plaque supérieure et assurez-vous que les deux supports d'ordinateur portable s'insèrent dans la fente prévue à cet effet (7).

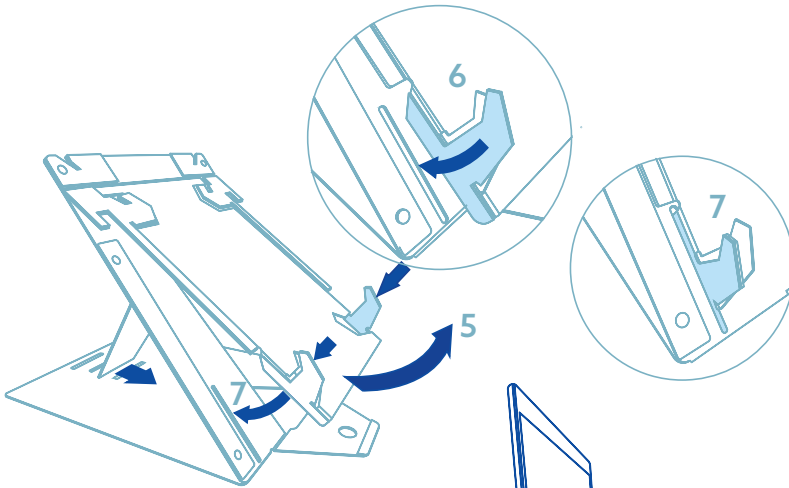

**Produit final**

Tournez la page pour obtenir des instructions sur la façon d'utiliser le support pour tablette.



# Installation pour l'utilisation d'une tablette

---

Pour installer le support pour tablette, suivez d'abord les étapes A, B et C de la page 2.

## Etape A

Soulevez la plaque supérieure du support jusqu'à ce que la plaque supérieure (1) forme un angle de  $90^\circ$  avec la plaque centrale (2).

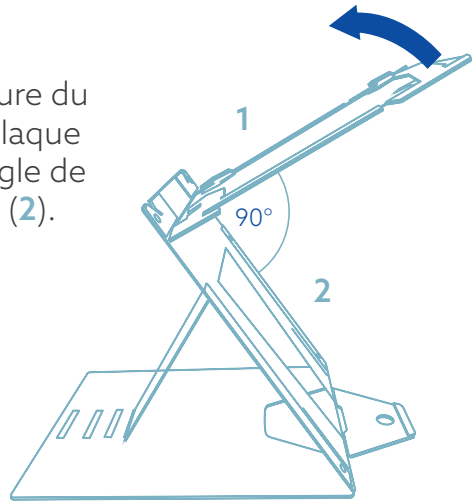

## Etape B

Tournez les deux supports de tablette en même temps (utilisez les deux mains).



---

### Etape C

Placez les supports de tablettes dans les emplacements prévus à cet effet.

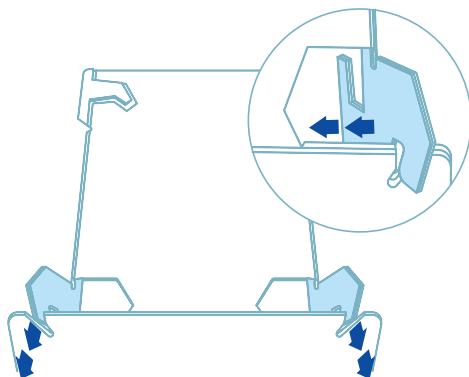

### Etape D

Déplacez les supports de tablettes de manière à ce qu'ils soient serrés autour de la plaque centrale. Votre support de tablette est prêt à l'emploi!

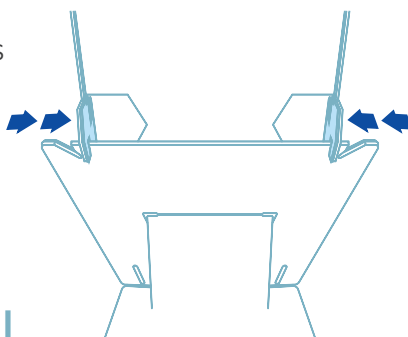

## Produit final

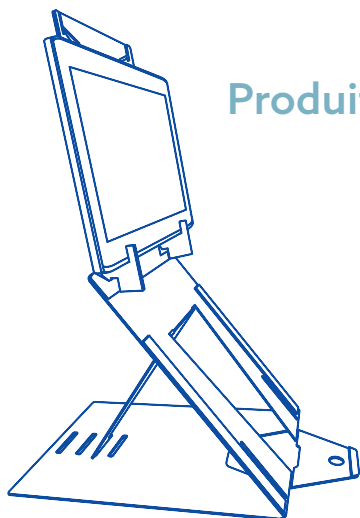

Pour plus d'informations  
sur ce produit,  
scannez le code QR!  
[https://r-go.tools/riduo\\_web\\_fr](https://r-go.tools/riduo_web_fr)





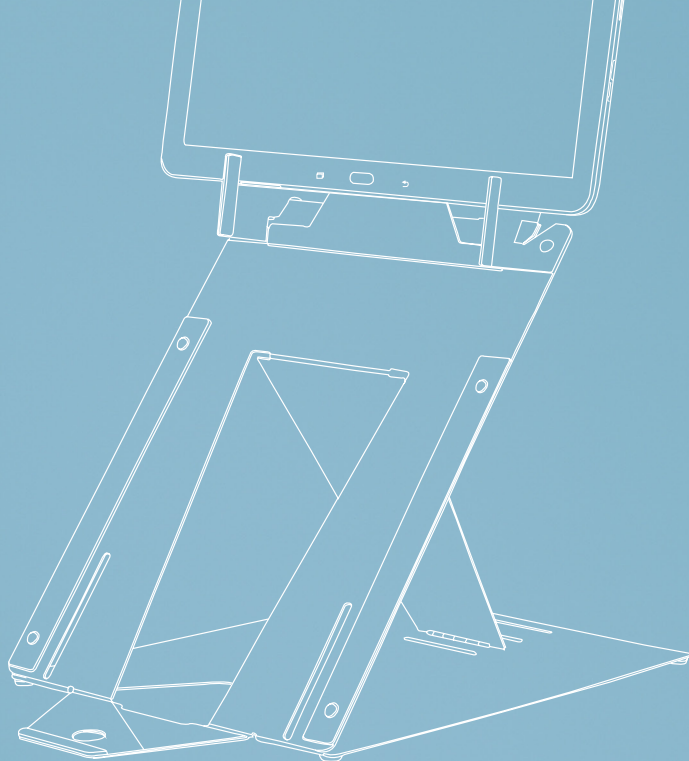

# ergonomische laptop- en tablet standaard

R-Go Riser Duo

# Installatie voor laptopgebruik

---

## Stap A

Open de documenthouder (1).  
Draai de hele standaard om (2).

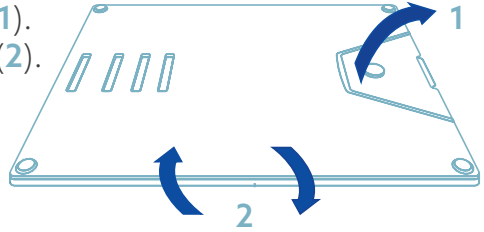

## Stap B

Pak de bovenste en  
middelste plaat van de  
standaard vast en laat  
de onderkant op tafel  
liggen om de standaard te  
openen.

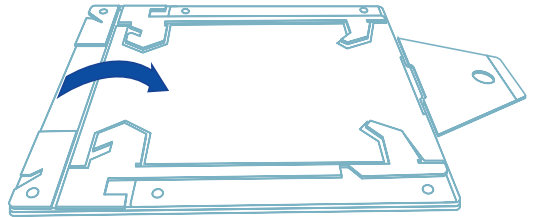

## Stap C

Zet de standaard in de  
gewenste sleuf van jouw  
hoogte.

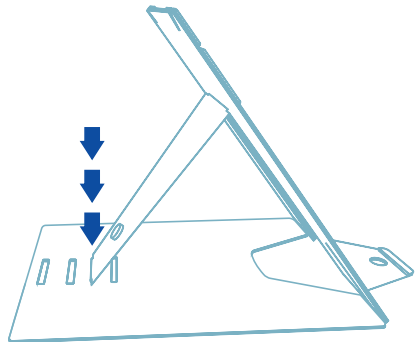

---

## Stap D

Til de bovenste plaat van de standaard op (5). Draai beide laptopsteunen (6). Zorg ervoor dat beide laptopsteunen in een hoek van 90° ten opzichte van de bovenplaat staan. Laat de bovenplaat zakken en zorg ervoor dat beide laptopsteunen in de sleuf (7) gaan.

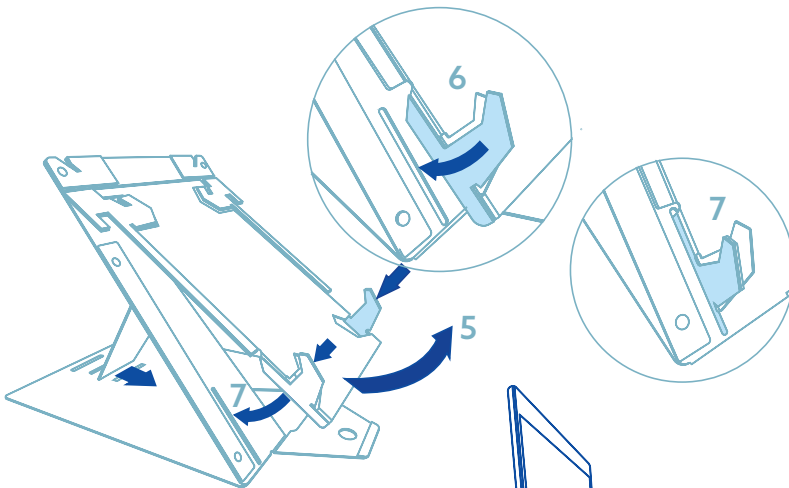

## Eindproduct

Sla de pagina om voor instructies over hoe je het apparaat als tabletstandaard kunt gebruiken.

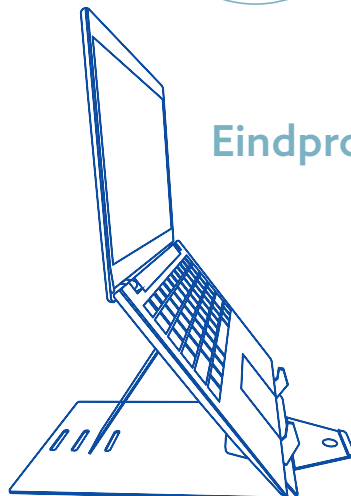

# Installatie voor gebruik als tablet

---

Om de tabletstandaard op te zetten, volg je eerst stap A, B en C op pagina 2.

## Stap A

Til de bovenste plaat van de standaard op totdat de bovenste plaat (1) in een hoek van  $90^\circ$  staat met de middelste plaat (2).

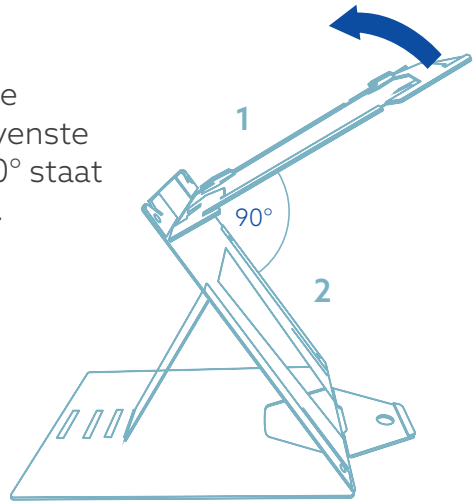

## Stap B

Draai beide tabletsteunen tegelijkertijd (gebruik beide handen).

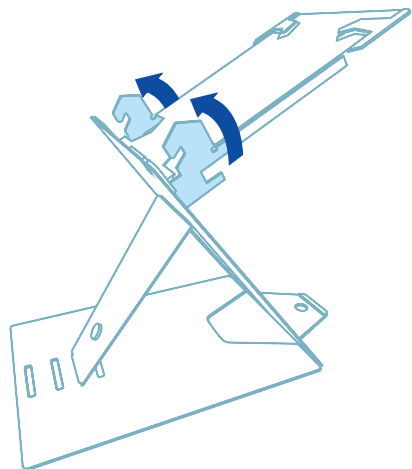

---

### Stap C

Plaats de tabletsteunen in de gleuven.

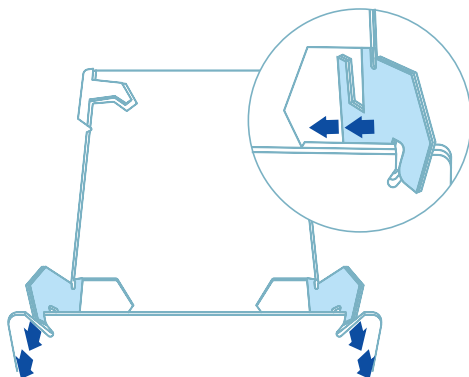

### Stap D

Verplaats de tabletsteunen zodat ze om de middelste plaat geklemd zitten. Jouw tabletstandaard is klaar voor gebruik!

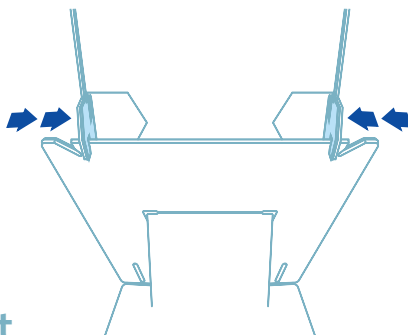

## Eindproduct

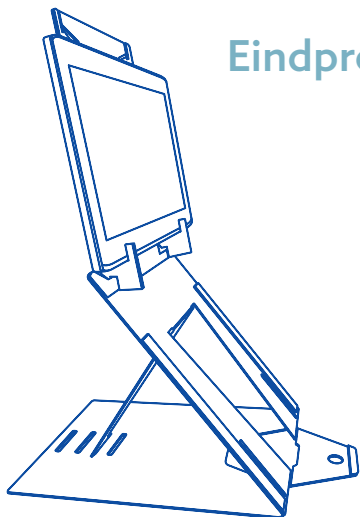

Scan de QR-code voor  
meer informatie over  
dit product!

[https://r-go.tools/riduo\\_web\\_nl](https://r-go.tools/riduo_web_nl)



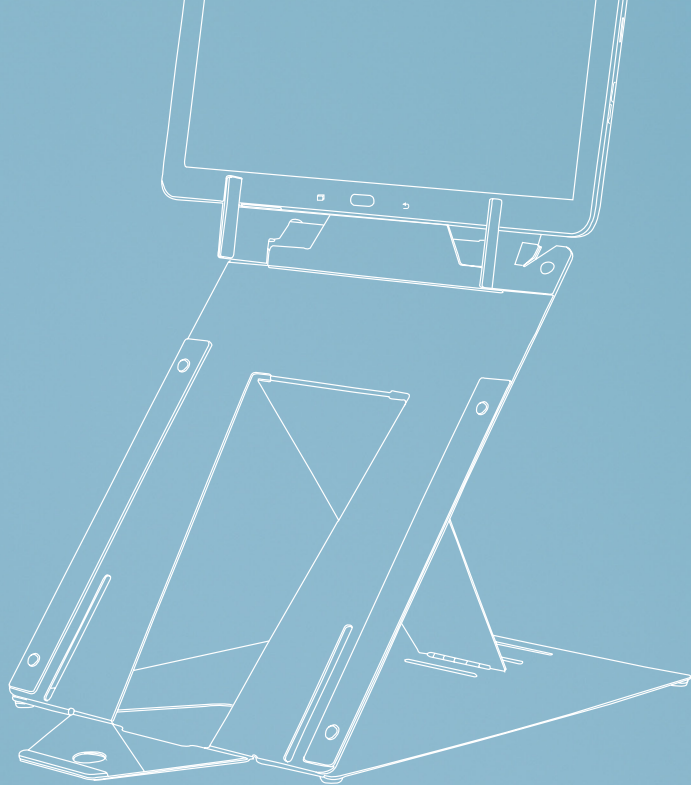

# ergonomiczna podstawka pod laptopa i tablet

R-Go Riser Duo

# Konfiguracja do pracy z laptopem

---

## Krok A

Otwórz uchwyt na dokumenty (1).  
Odwróć całą podstawkę do góry nogami (2).

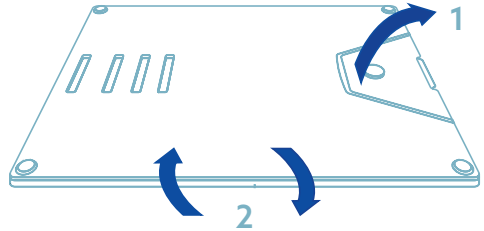

## Krok B

Chwyć górną i środkową płytę podstawki i pozostaw dolną część na stole, aby otworzyć podstawkę.

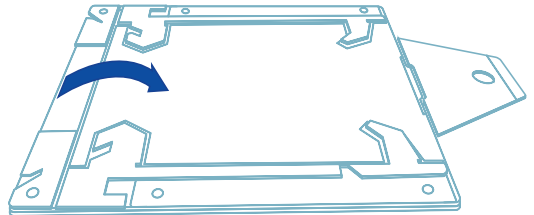

## Krok C

Umieść podstawkę w gnieździe o odpowiedniej wysokości.

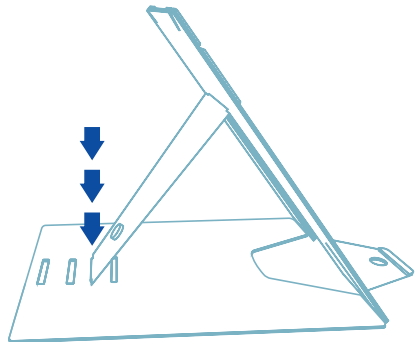

---

### Krok D

Podnieś górną płytę podstawki (5). Obróć obie podpórki laptopa (6). Upewnij się, że oba wsporniki laptopa są ustawione pod kątem  $90^\circ$  do górnej płyty. Opuść górną płytę i upewnij się, że oba wsporniki laptopa znajdują się w gnieździe laptopa (7).

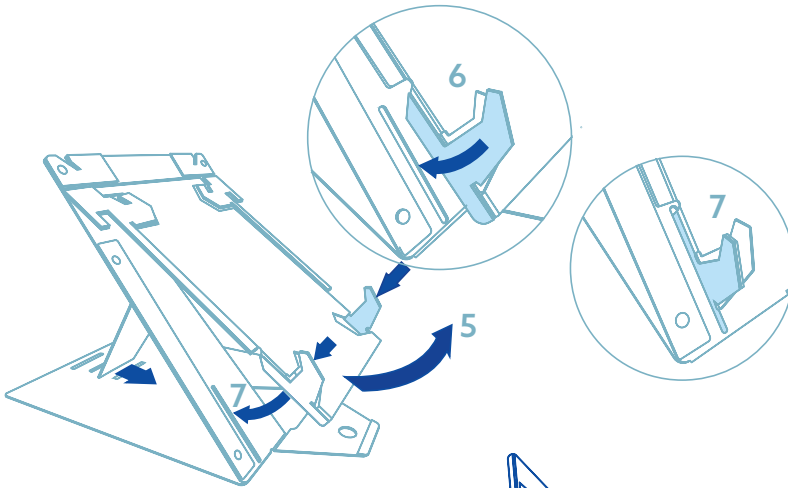

Odwróć stronę, aby uzyskać instrukcje dotyczące konfiguracji jako podstawki pod tablet.

**Produkt końcowy**





# Konfiguracja do użytku z tabletem

---

Aby skonfigurować podstawkę pod tablet, najpierw wykonaj kroki A, B i C na stronie 2.

## Krok A

Podnieś górną płytę podstawki, aż górna płyta (1) znajdzie się pod kątem  $90^\circ$  względem środkowej płyty (2).

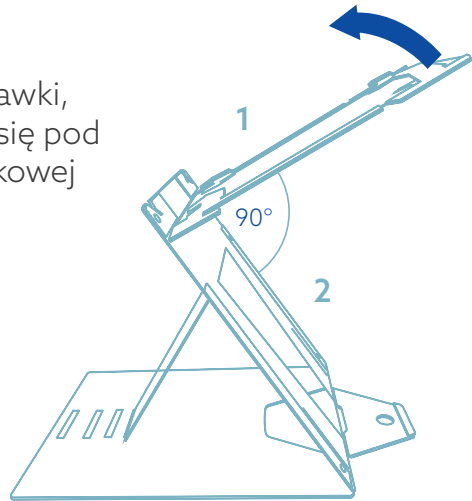

## Krok B

Obróć obie podpórki tabletu w tym samym czasie (użyj obu rąk).

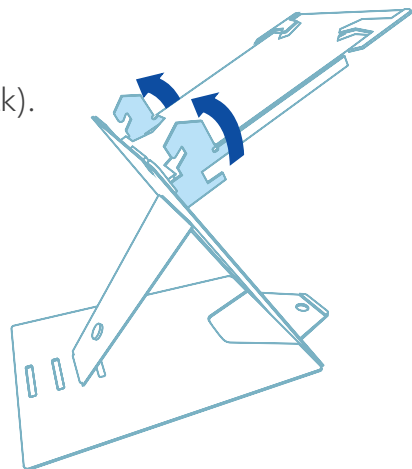

### Krok C

Umieść wsporniki tabletu w gniazdach tabletu.

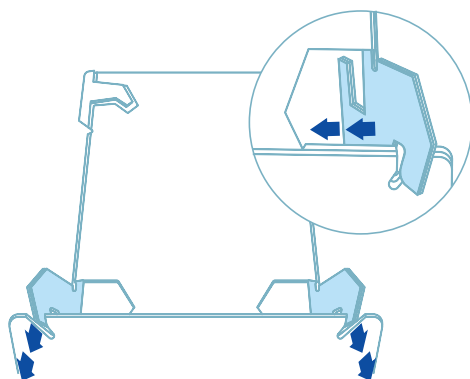

### Krok D

Przesuń wsporniki tabletu tak, aby były zaciśnięte wokół środkowej płytki. Twoja podstawka pod tablet jest gotowa do użycia!

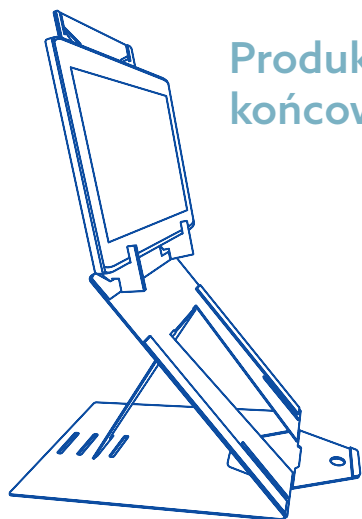
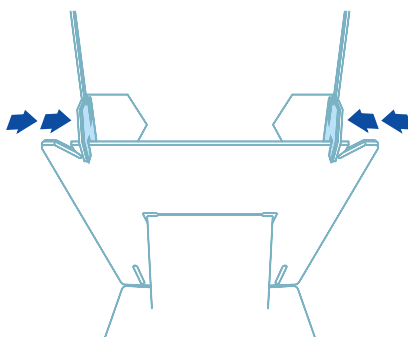

## Produkt końcowy

Aby uzyskać więcej informacji o tym produkcie, zeskanuj kod QR!  
[https://r-go.tools/riduo\\_web\\_pl](https://r-go.tools/riduo_web_pl)

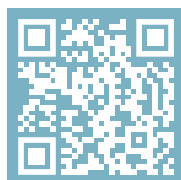

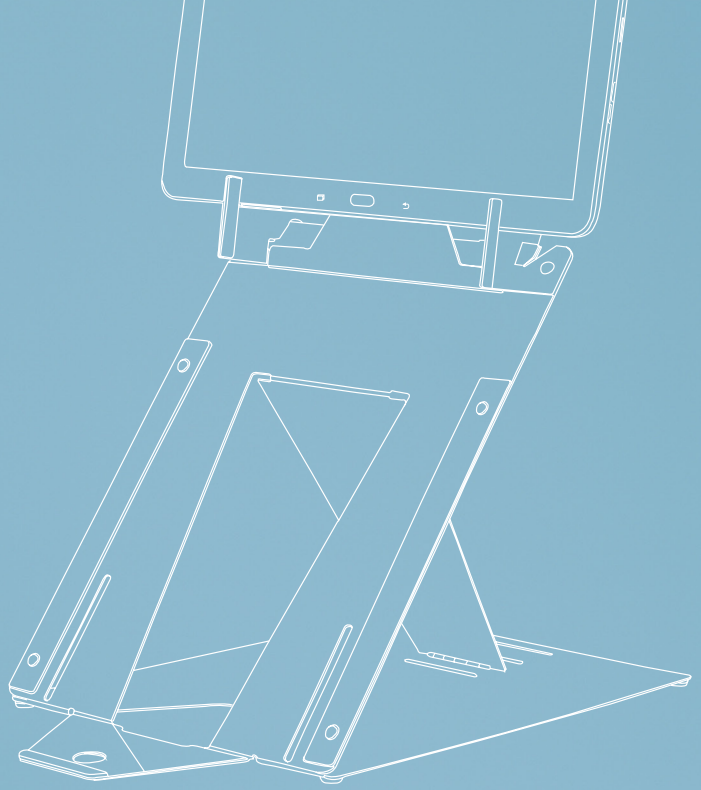

# soporte ergonómico para portátil y tableta

R-Go Riser Duo

# Configuración para el uso del portátil

---

## Paso A

Abre el portadocumentos (1).  
Dale la vuelta a todo el soporte (2).

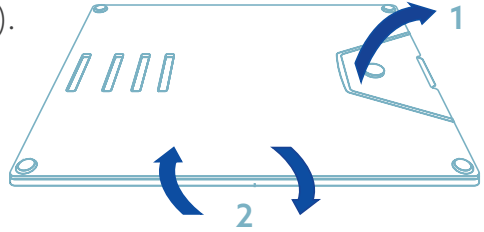

## Paso B

Agarra la placa superior y central del soporte y deja la inferior sobre la mesa para abrir el soporte.

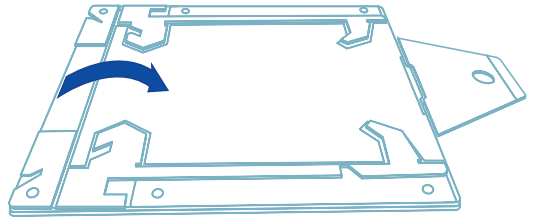

## Paso C

Coloca el soporte en la ranura deseada de tu altura.

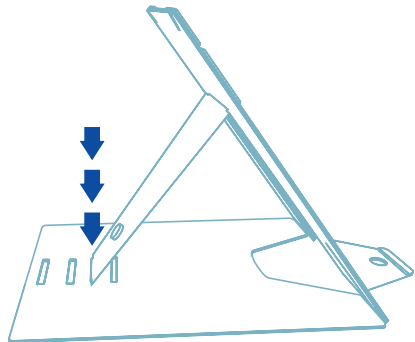

---

### Paso D

Levanta la placa superior del soporte (5). Gira ambos soportes del portátil (6). Asegúrate de que los dos soportes del portátil formen un ángulo de 90° con la placa superior. Baja la placa superior y asegúrate de que ambos soportes del portátil entran en la ranura para el portátil (7).

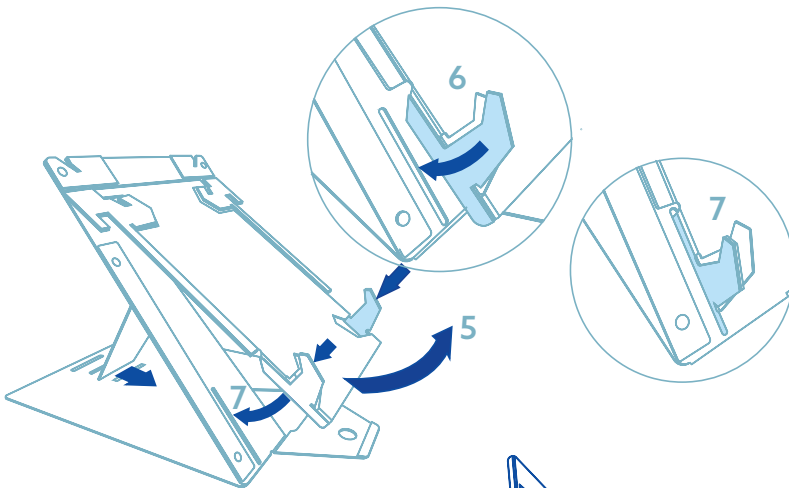

Pasa la página para ver las instrucciones sobre cómo montarlo como soporte para tablet.

**Producto final**



# Montaje para tablet

---

Para montar el soporte para tablet, sigue primero los pasos A, B y C de la página 2.

## Paso A

Levanta la placa superior del soporte hasta que la placa superior (1) forme un ángulo de  $90^\circ$  con la placa central (2).

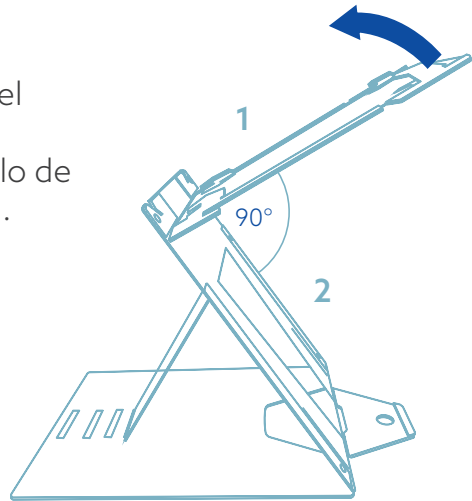

## Paso B

Gira los dos soportes de la tablet al mismo tiempo (utiliza las dos manos).

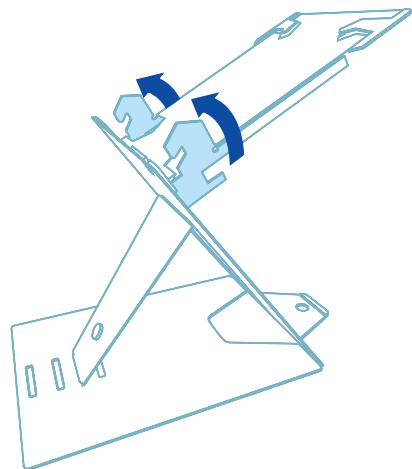

### Paso C

Coloca los soportes de la tableta en las ranuras correspondientes.

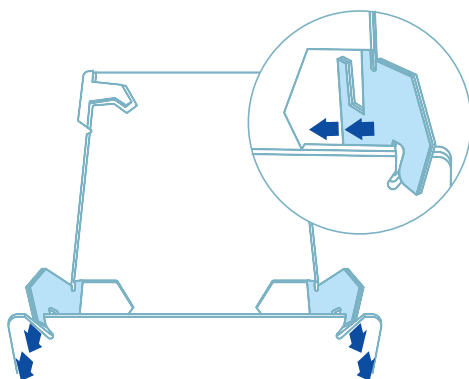

### Paso D

Mueve los soportes de la tablet para que queden sujetos alrededor de la placa central.  
¡Tu soporte para tablet está listo para usar!

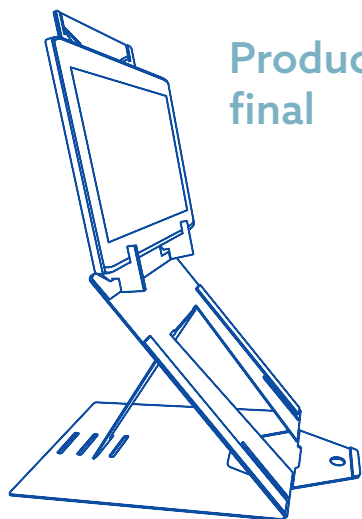
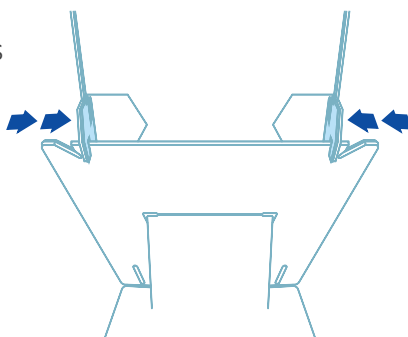

## Producto final

Para más información sobre este producto, ¡escanea el código QR!  
[https://r-go.tools/riduo\\_web\\_es](https://r-go.tools/riduo_web_es)

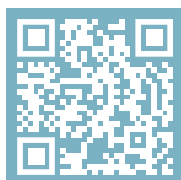

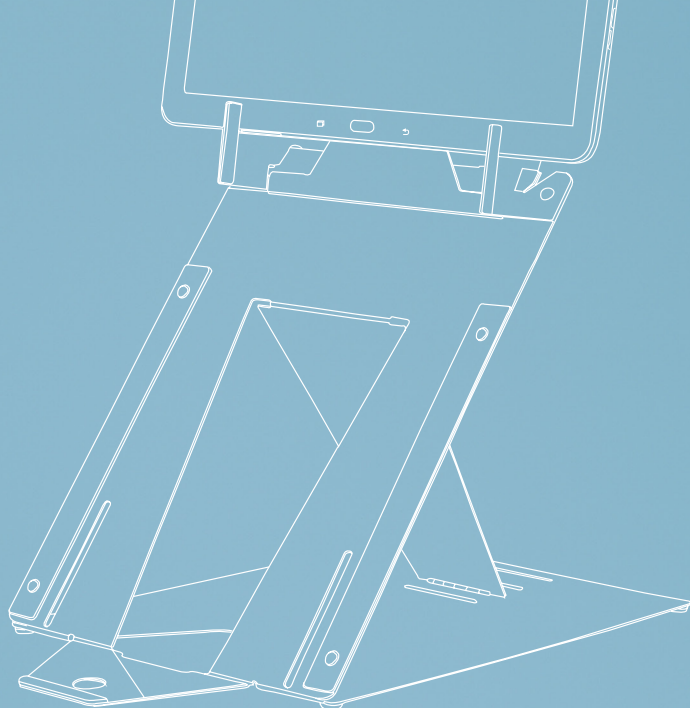

# suporte ergonómico para computador portátil e tablet

R-Go Riser Duo



# Instalação para utilização do computador portátil

---

## Passo A

Abre o suporte para documentos (1).

Vira o suporte completo ao contrário (2).

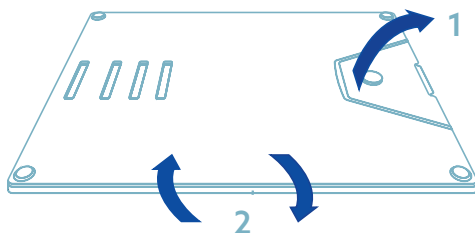

## Passo B

Agarra a placa superior e central do suporte e deixa a parte inferior sobre a mesa para abrir o suporte.

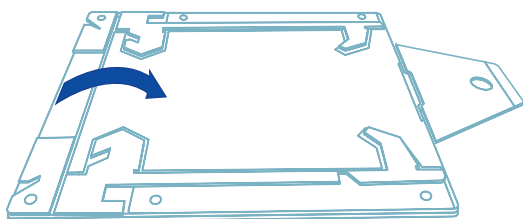

## Passo C

Coloca o suporte na ranhura desejada da tua altura.

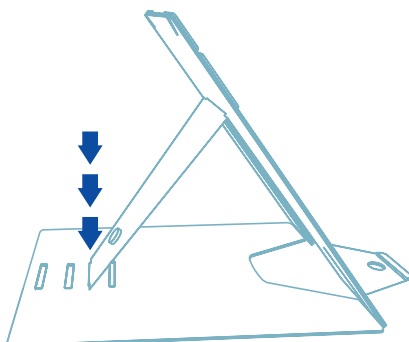

## Instalação para utilização do computador portátil

---

### Passo D

Levanta a placa superior do suporte (5). Roda os dois suportes para computador portátil (6). Certifica-te de que ambos os suportes do computador portátil estão num ângulo de 90° em relação à placa superior. Baixa a placa superior e certifica-te de que ambos os suportes do computador portátil entram na ranhura do computador portátil (7).

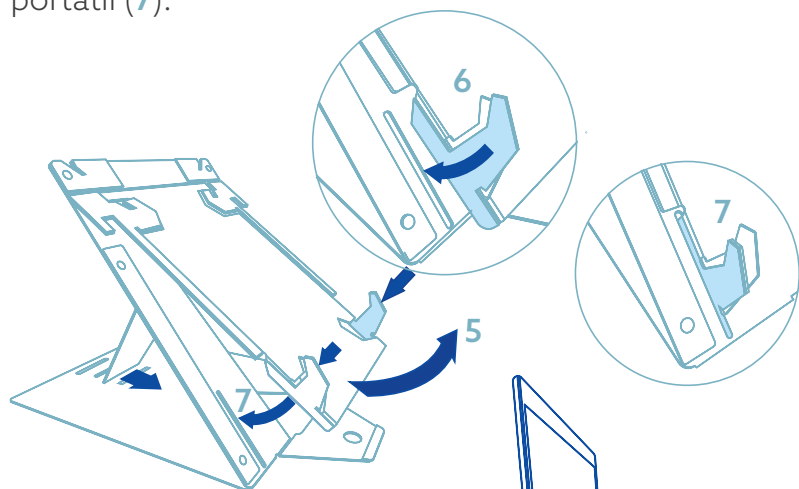

Vira a página para veres as instruções sobre como configurar um suporte para tablet.

**Produto final**



## Instalação para utilização de tablet

---

Para configurar o suporte para tablet, segue primeiro os passos A, B e C na página 2.

### Passo A

Levanta a placa superior do suporte até a placa superior (1) formar um ângulo de  $90^\circ$  com a placa intermédia (2).

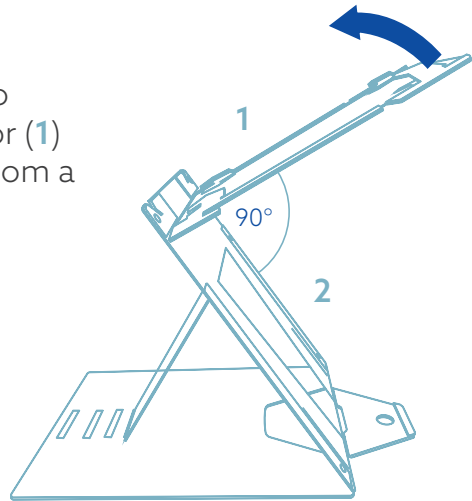

### Passo B

Roda os dois suportes para tablet ao mesmo tempo (utiliza as duas mãos).

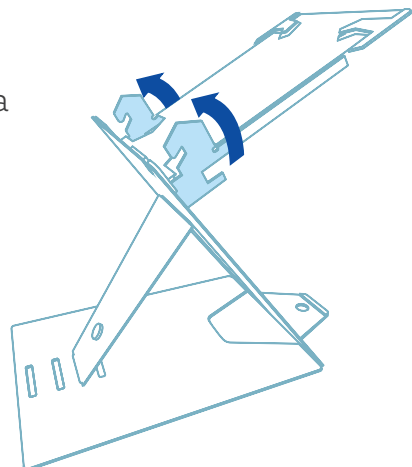

# Instalação para utilização de tablet

## Passo C

Coloca os suportes para tablet nas ranhuras para tablet.

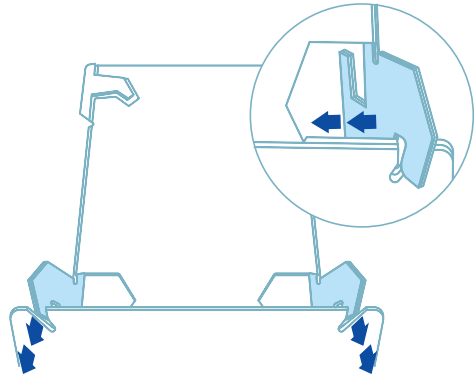

## Passo D

Desloca os suportes para tablet de forma a ficarem presos à volta da placa central. O teu suporte para tablet está pronto a ser utilizado!

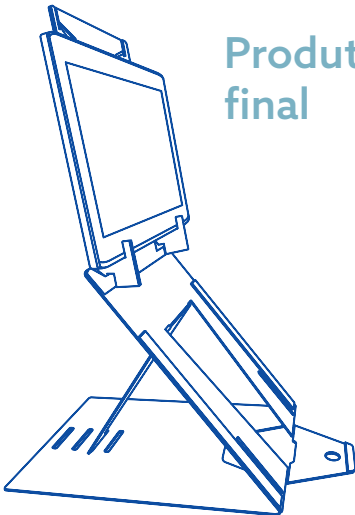
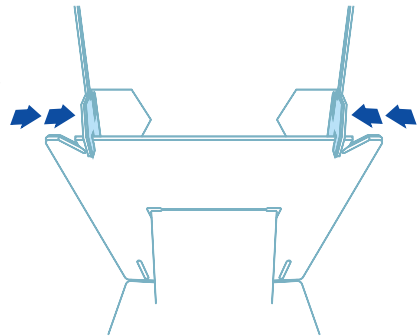

## Produto final

Para mais informações sobre este produto, lê o código QR!  
[https://r-go.tools/riduo\\_web\\_pt](https://r-go.tools/riduo_web_pt)

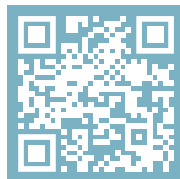

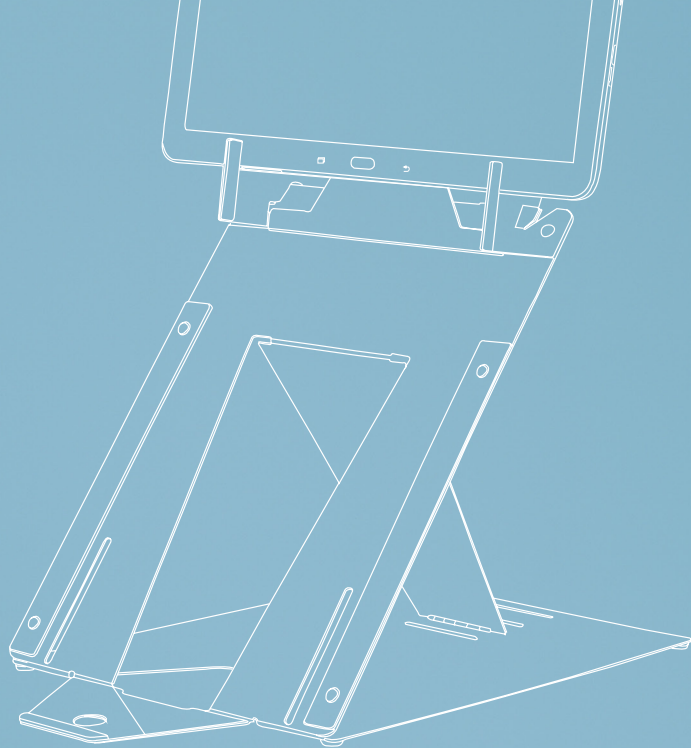

# supporto ergonomico per laptop e tablet

R-Go Riser Duo

## Configurazione per l'uso del laptop

---

### Passo A

Apri il portadocumenti (1).  
Capovolgi l'intero supporto (2).

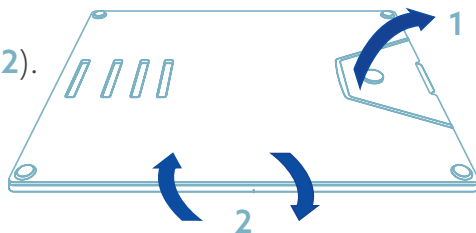

### Passo B

Afferra la piastra superiore e centrale del supporto e lascia la parte inferiore sul tavolo per aprire il supporto.

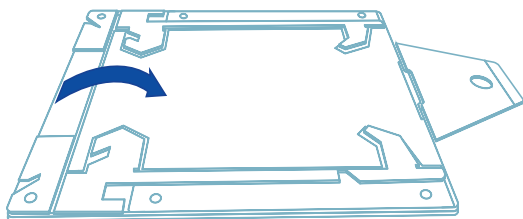

### Passo C

Posiziona il supporto nella fessura desiderata della tua altezza.

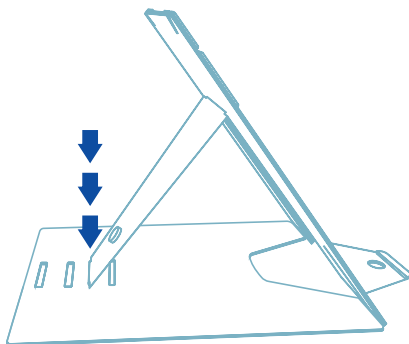

## Passo D

Solleva la piastra superiore del supporto (5). Gira entrambi i supporti del laptop (6). Assicurati che entrambi i supporti per laptop formino un angolo di  $90^\circ$  rispetto alla piastra superiore. Abbassa la piastra superiore e assicurati che entrambi i supporti del laptop siano inseriti nell'alloggiamento del laptop (7).

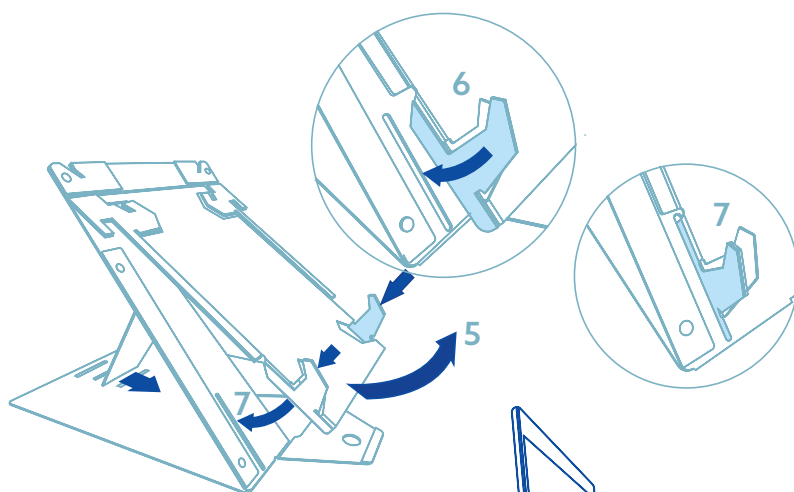

Gira la pagina per le istruzioni su come configurare il supporto per tablet.

**Prodotto finale**

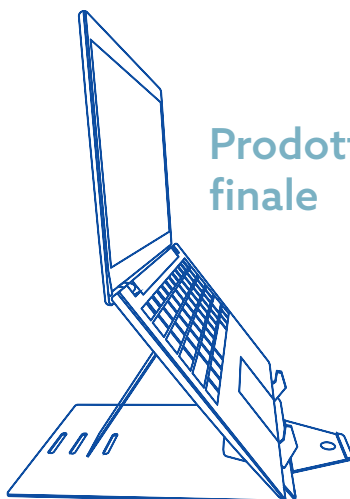

## Configurazione per l'uso del tablet

---

Per configurare il supporto per tablet, segui prima i passaggi A, B e C a pagina 2.

### Passo A

Solleva la piastra superiore del supporto finché la piastra superiore (1) non forma un angolo di  $90^\circ$  con la piastra centrale (2).

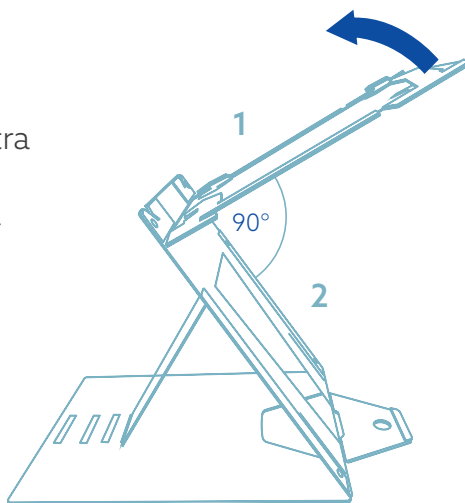

### Passo B

Gira entrambi i supporti della tavoletta contemporaneamente (usa entrambe le mani).

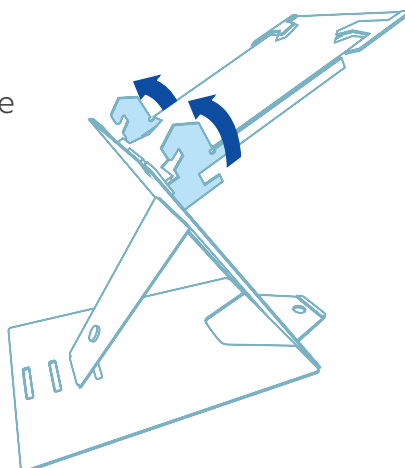



### Passo C

Posiziona i supporti della tavoletta negli appositi alloggiamenti.

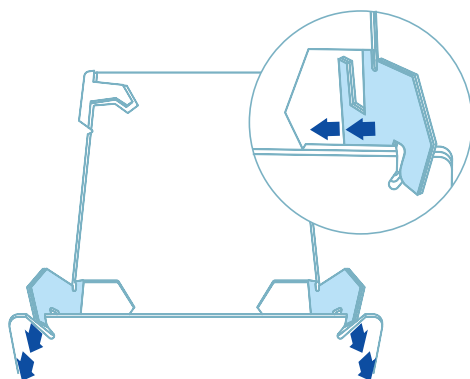

### Passo D

Sposta i supporti della tavoletta in modo che siano bloccati intorno alla piastra centrale. Il tuo supporto per tablet è pronto per essere utilizzato!

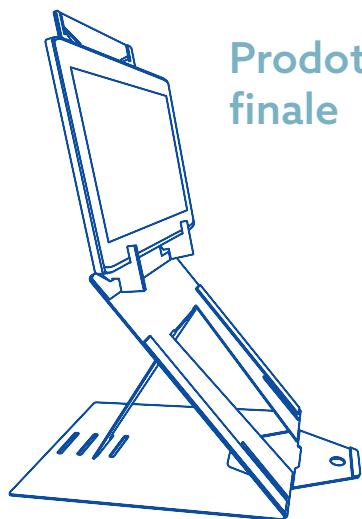
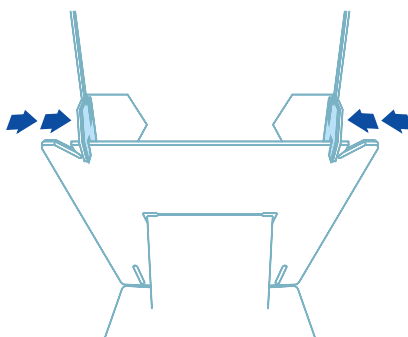

## Prodotto finale

Per maggiori informazioni su questo prodotto, scansiona il codice QR!  
[https://r-go.tools/riduo\\_web\\_it](https://r-go.tools/riduo_web_it)

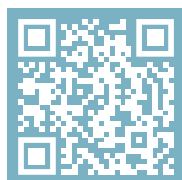

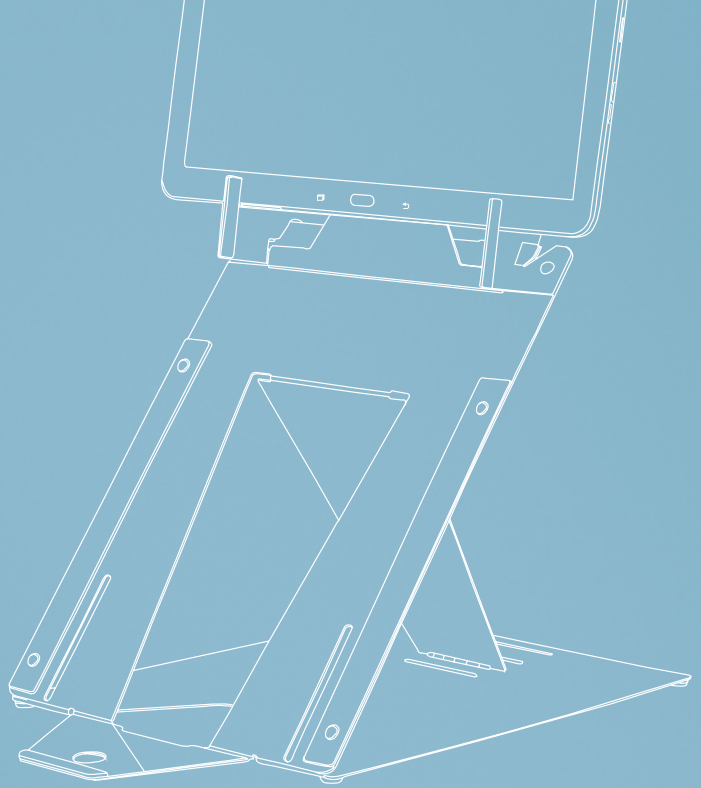

# ergonomiskt stativ för laptop och surfplatta

R-Go Riser Duo

# Inställning för användning av bärbar dator

---

## Steg A

Öppna dokumenthållaren (1).  
Vänd hela stativet upp och ner (2).

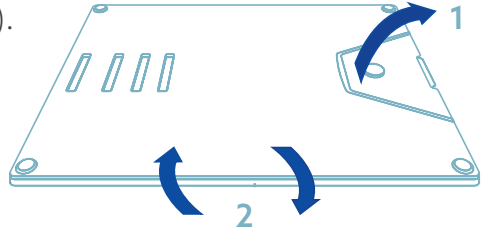

## Steg B

Ta tag i stativets topp-  
och mittplatta och låt  
bottenplattan ligga kvar  
på bordet för att öppna  
stativet.

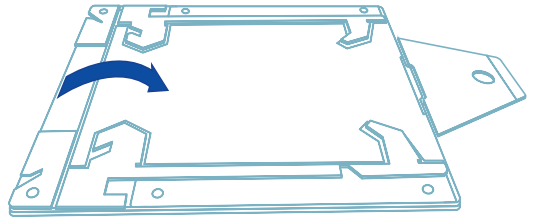

## Steg C

Placera stativet i önskat fack i  
din längd.

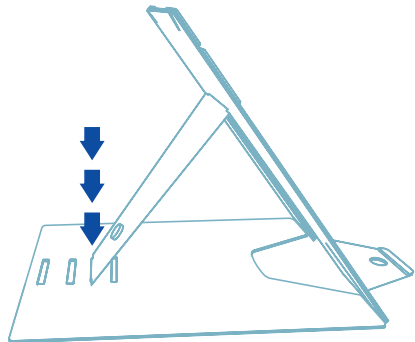

---

## Steg D

Lyft stativets övre platta (5). Vrid båda stöden för bärbara datorer (6). Se till att båda datorstöden är i 90° vinkel mot topplattan. Sänk den övre plattan och se till att båda bärbara datorstöden går in i facket för bärbara datorer (7).

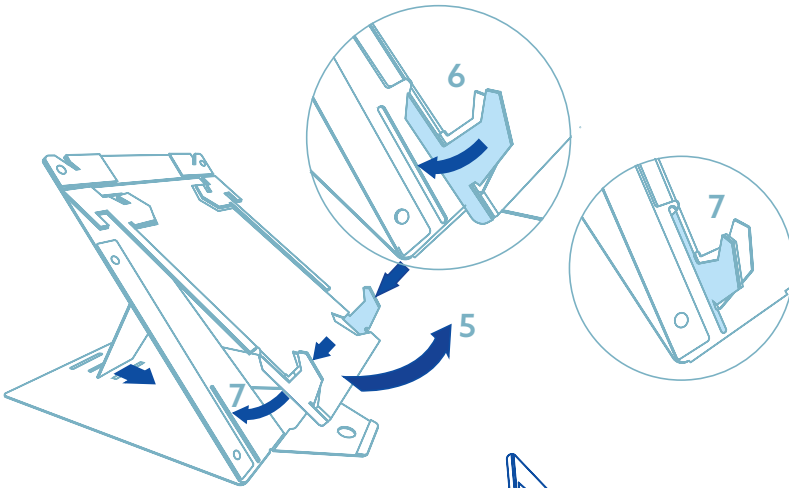

Vänd på sidan för instruktioner om hur du ställer in det som ett stativ för surfplattor.

**Slutlig produkt**



# Inställning för användning av surfplatta

---

Följ först steg A, B och C på sidan 2 för att ställa in stativet för surfplattor.

## Steg A

Lyft stativets övre platta tills den övre plattan (1) är i 90° vinkel med den mellersta plattan (2).

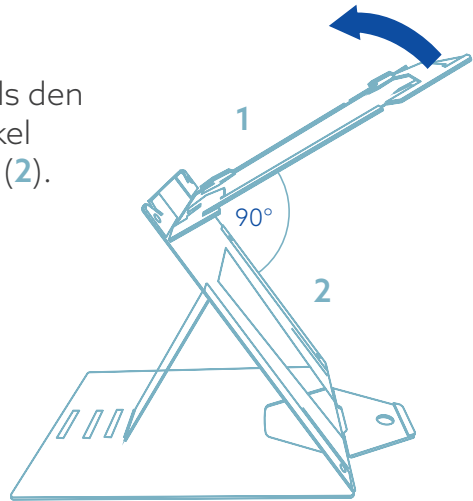

## Steg B

Vrid båda tabletstöden samtidigt (använd båda händerna).

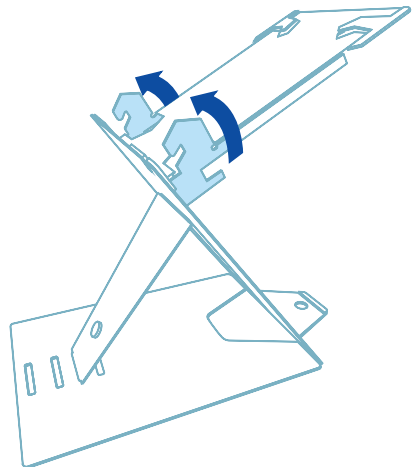

---

### Steg C

Placera tablettstöden i tablettslitsarna.

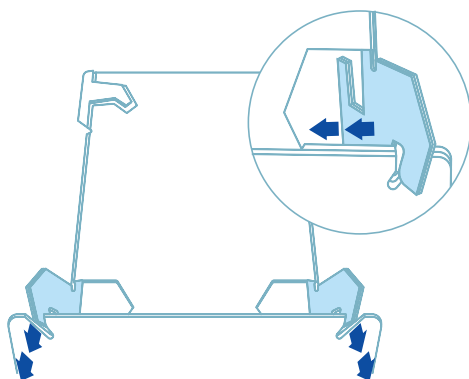

### Steg D

Flytta tablettstöden så att de kläms fast runt mittplattan.  
Nu är ditt tabletstativ klart för användning!

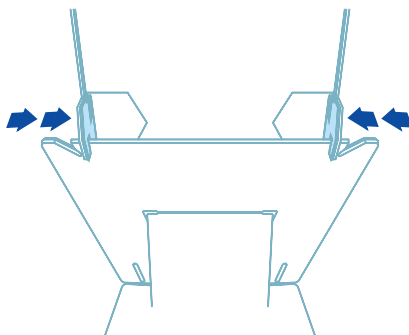

**Slutlig  
produkt**

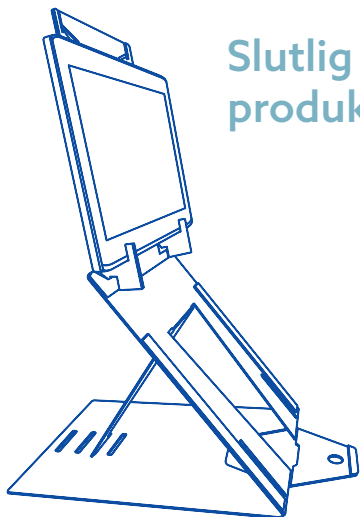

För mer information om den här produkten, skanna QR-koden!  
[https://r-go.tools/riduo\\_web\\_se](https://r-go.tools/riduo_web_se)

