

R-Go HE Basic

RGOHEBAMRWL

English manual	p.2
Deutsches Handbuch	p.10
Manuel en français	p.18
Nederlandse handleiding	p.26

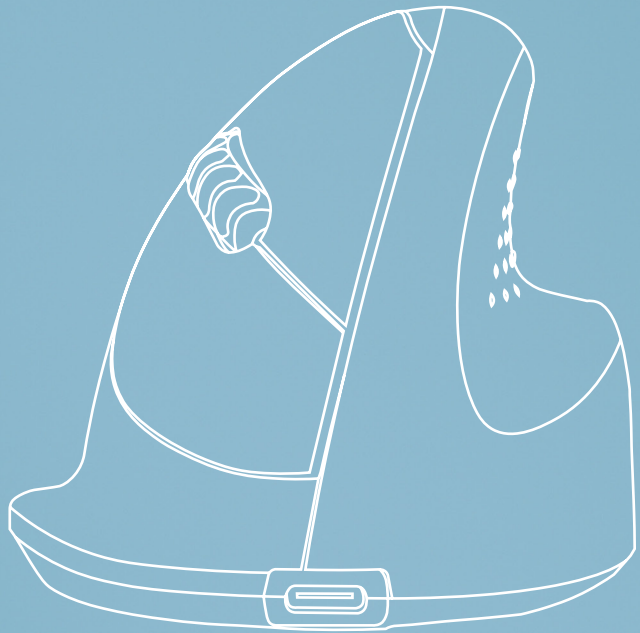

ergonomic mouse

R-Go HE Basic

RG0HEBAMRWL

medium | right
Bluetooth connection

Contents

Product overview	5
Setup	6
Maintenance	8
Troubleshooting	9

Congratulations with your purchase!

Our ergonomic R-Go HE Basic has a vertical grip that ensures a natural, relaxed position of your hand and wrist. The mouse stimulates movements from the forearm instead of the wrist, which prevents RSI. This comfortable mouse supports your thumb and fingers and is as lightweight as possible, hereby reducing the muscle tension. HE is the way to a healthy life! #stayfit

System requirements/Compatibility:
Windows XP/Vista/10/11, MacOS

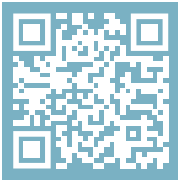

**For more information
about this product,
scan the QR code!**
https://r-go.tools/hebasic_web_en

Product overview

- 01 Connection for charging cable
- 02 Left (primary) button
- 03 Scroll wheel
- 04 Right (secondary) button
- 05 Sensor
- 06 Pair button
- 07 DPI button
- 08 On/off button
- 09 USB cable (for charging only)

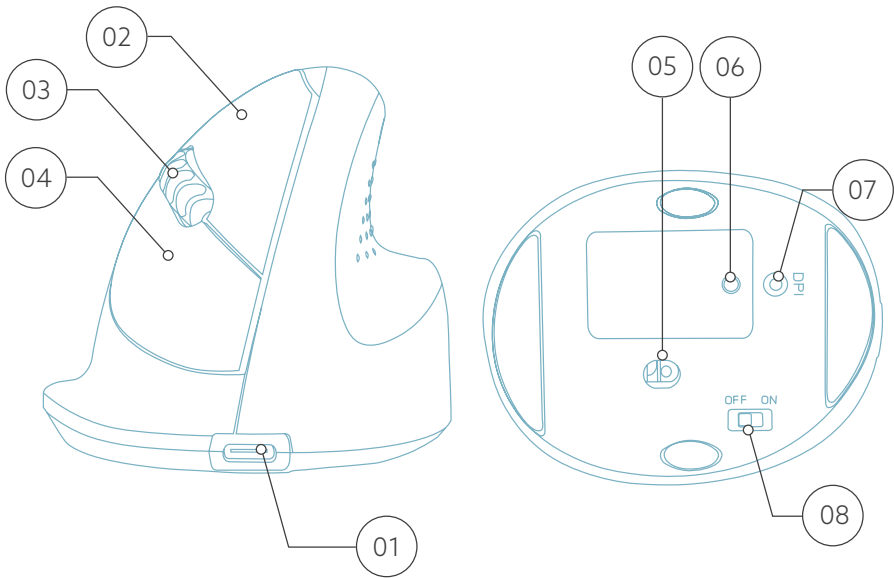
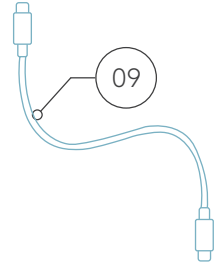

Setup

Windows

1. Turn your mouse on. At the bottom of the mouse you will find the on/off switch. Turn the switch to "on".
2. Press the pair button for 5 seconds. You will see a blue light on the bottom of the mouse blinking.
3. Go to Bluetooth & other devices menu on your screen. To find this you can type "Bluetooth" in your Windows bar.

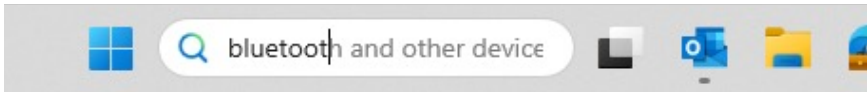

4. Check if Bluetooth is on. If not, turn on Bluetooth or check if your PC has got Bluetooth.



Setup

5. Add device and click on 'Bluetooth'. Select your mouse. The mouse will connect to your PC/laptop.

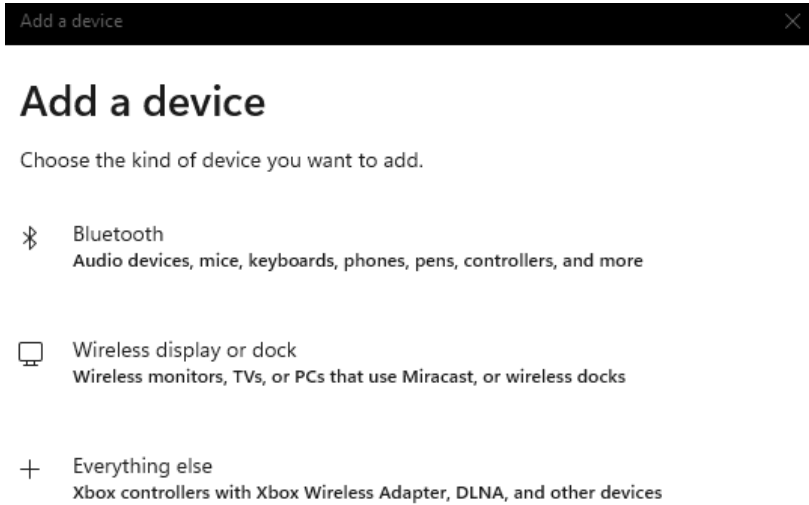

To check if your PC has got Bluetooth, type 'device manager' in the Windows bar at the bottom of your screen.



Setup

You will see the following screen (see picture). When your PC doesn't have Bluetooth, you won't find 'Bluetooth' in the list. You won't be able to use Bluetooth devices.

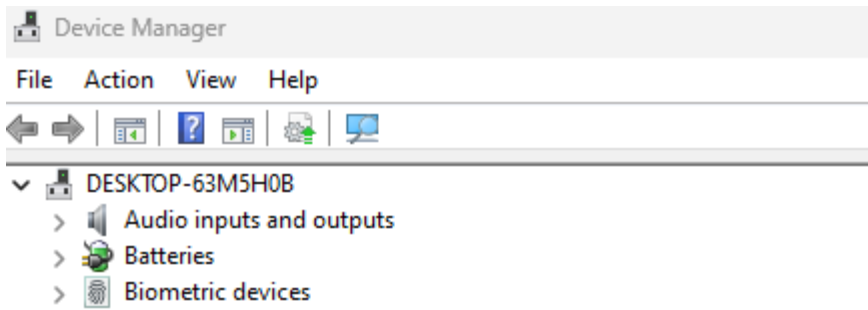

Setup

Mac

1. Turn your mouse on. At the bottom of the mouse you will find the on/off switch. Turn the switch to "on".
2. Press the pair button for 5 seconds. You will see a blue light on the bottom of the mouse blinking.
3. Go to Bluetooth on your screen. To find this you click on the Mac icon in the upper left and go to System settings.



Setup

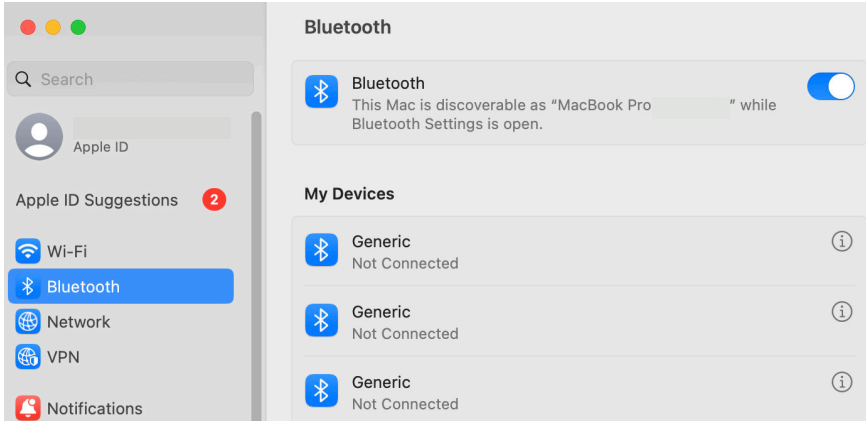

4. Check if Bluetooth is on. If not, turn on Bluetooth or check if your PC has Bluetooth.
5. Scroll down to 'Nearby Devices' and click Connect.

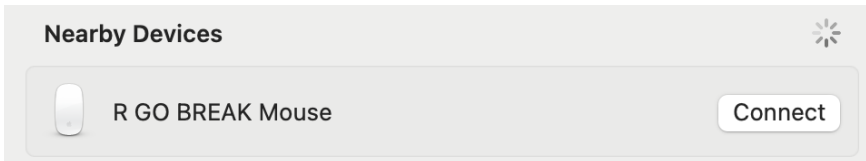

Maintenance

- Do not bring the mouse in contact with water. Water could damage the electronic parts inside the mouse. To clean the mouse, disconnect the device from your PC. Do not clean the mouse with alcohol or with water and soap. This will damage the coating of the mouse. If you want to clean the mouse, use a water-based damp cloth.
- Do not remove any of the rubber parts on the bottom of the mouse. You will not be able to place them back and your mouse will not move smoothly as before.
- Do not obstruct the laser on the bottom of the mouse.

Troubleshooting

Is your mouse not working properly, or do you experience problems while using it? Please follow the steps mentioned below.

- Check if the mouse is connected properly (page 6-10).
- Click the 'Pair' button on the bottom of the mouse to start the pairing process. Check if the device appears on the screen. If it does not appear, restart your computer.
- Test the mouse on another device, if it is still not working contact us via info@r-go-tools.com.

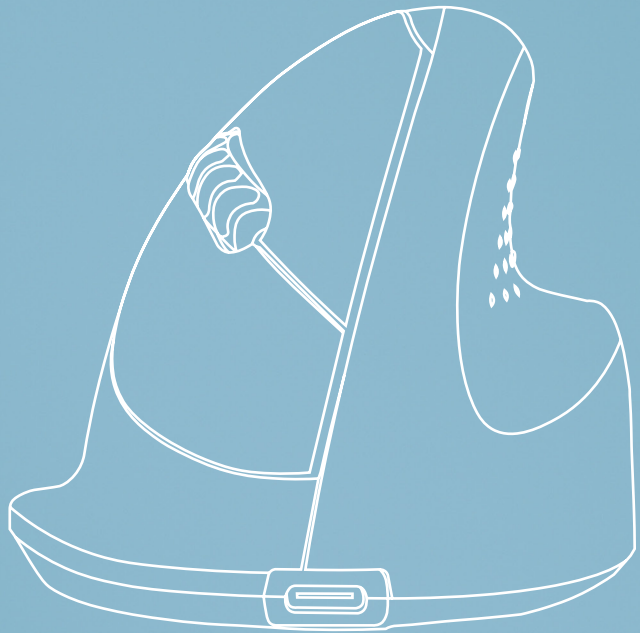

Ergonomische Maus

R-Go HE Basic

RG0HEBAMRWL

mittel | rechts
Bluetooth-Verbindung

Inhalt

Produktübersicht	13
Einrichtung	14
Wartung	16
Fehlersuche	17

Herzlichen Glückwunsch zu Ihrem Kauf!

Unsere ergonomische R-Go HE Basic hat einen vertikalen Griff, der eine natürliche, entspannte Haltung Ihrer Hand und Ihres Handgelenks gewährleistet. Die Maus stimuliert die Bewegungen des Unterarms und nicht des Handgelenks, was RSI vorbeugt. Diese komfortable Maus stützt Ihren Daumen und Ihre Finger und ist so leicht wie möglich, wodurch die Muskelspannung reduziert wird. HE ist der Weg zu einem gesunden Leben! #stayfit

Systemanforderungen/Kompatibilität:
Windows XP/Vista/10/11, MacOS



**Für weitere Informationen
über dieses Produkt,
scannen Sie den QR-Code!**
https://r-go.tools/hebasic_web_de

Produktübersicht

- 01 Anschluss für das Ladekabel
- 02 Linke (primäre) Taste
- 03 Scrollrad
- 04 Rechte (sekundäre) Taste
- 05 Sensor
- 06 Pair-Taste
- 07 DPI-Taste
- 08 Ein/Aus-Taste
- 09 USB-Kabel (nur zum Aufladen)

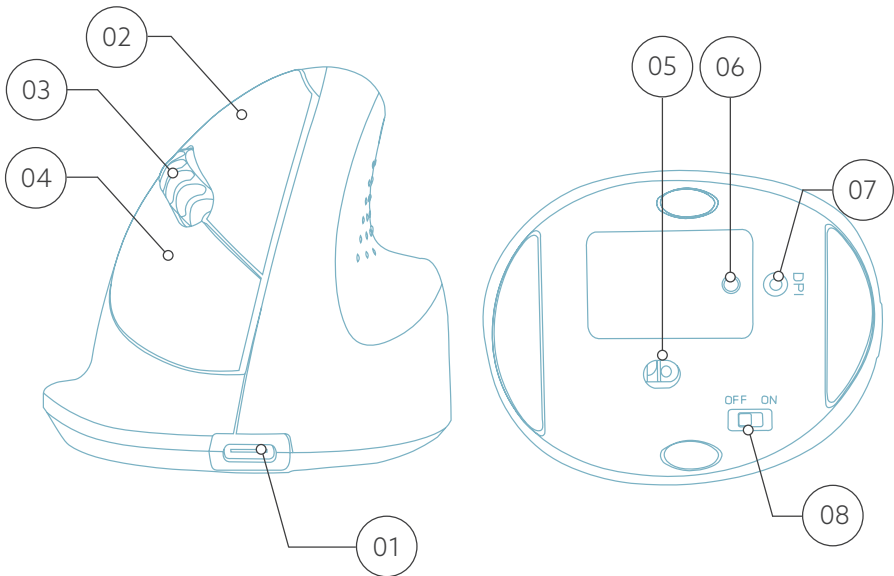
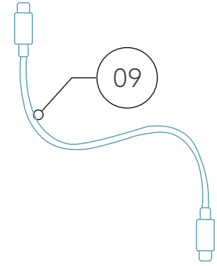

Einrichtung

Windows

- Schieben Sie den Schalter (08) an der Unterseite auf "ON".
- Klicken Sie auf das Windows-Symbol auf Ihrem Bildschirm oder drücken Sie die Windows-Taste auf Ihrer Tastatur
- Geben Sie "Bluetooth und andere Geräteeinstellungen" ein und klicken Sie darauf.
- Wenn Bluetooth noch nicht aktiviert ist, klicken Sie auf das Kontrollkästchen, um Bluetooth einzuschalten.
- In dem nun erscheinenden Fenster klicken Sie auf "Bluetooth oder anderes Gerät hinzufügen".
- Klicken Sie in dem neuen Fenster auf die Option "Bluetooth".
- Klicken Sie nun auf die Schaltfläche Koppeln (10) an der Unterseite der Maus und klicken Sie auf das neue Gerät, das in der Liste erscheint.
- Ihr Gerät wird nun eine Verbindung mit der Maus herstellen.
- Wenn Ihr Gerät das nächste Mal startet oder wenn Sie die Maus einschalten, klicken Sie einfach auf eine der Tasten und die Maus ist mit Ihrem PC verbunden.

Hinweis: Die Maustasten funktionieren richtig, wenn die Mauseinstellungen in Windows für Rechtshänder eingestellt sind!

Einrichtung

Windows

1. Schalten Sie Ihre Maus ein. Auf der Unterseite der Maus befindet sich der Ein/Aus-Schalter. Schalten Sie den Schalter auf "ein".
2. Drücken Sie die Paarungstaste 5 Sekunden lang. Auf der Unterseite der Maus blinkt ein blaues Licht.
3. Gehen Sie auf Ihrem Bildschirm zum Menü "Bluetooth & andere Geräte". Sie finden dies, indem Sie in der Windows-Leiste "Bluetooth" eingeben.

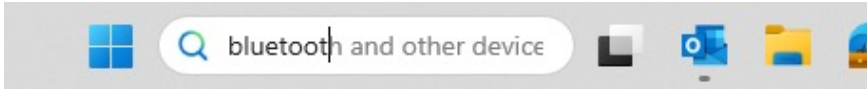

4. Prüfen Sie, ob Bluetooth eingeschaltet ist. Wenn nicht, schalten Sie Bluetooth ein oder prüfen Sie, ob Ihr PC über Bluetooth verfügt.

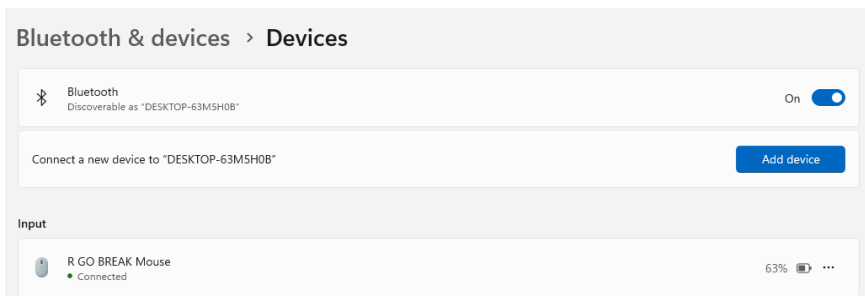

Einrichtung

5. Fügen Sie ein Gerät hinzu und klicken Sie auf "Bluetooth". Wählen Sie Ihre Maus aus. Die Maus wird mit Ihrem PC oder Laptop verbunden.

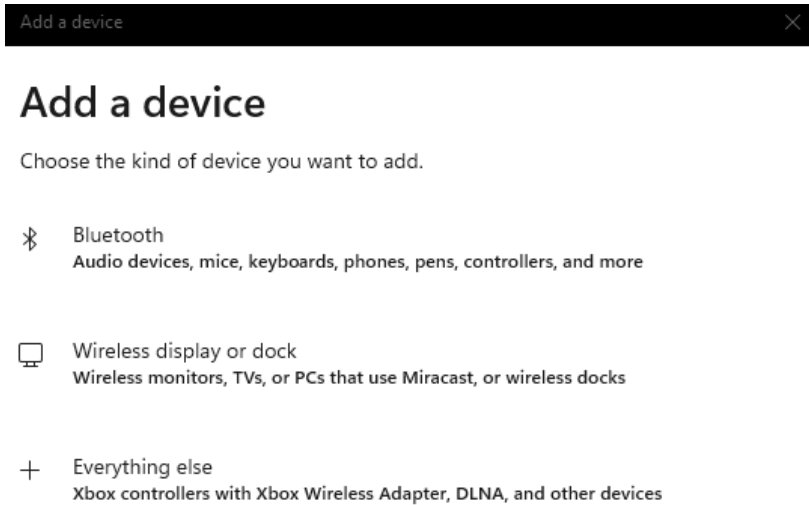

Zur Überprüfung, ob Ihr PC über Bluetooth verfügt, geben Sie "Geräte-Manager" in das Windows-Startmenü am unteren Rand des Bildschirms ein.



Einrichtung

Daraufhin wird folgender Bildschirm angezeigt (siehe Bild). Wenn Ihr PC nicht über Bluetooth verfügt, steht "Bluetooth" nicht in der Liste. In diesem Fall sind Bluetooth-Geräte nicht zu verwenden.

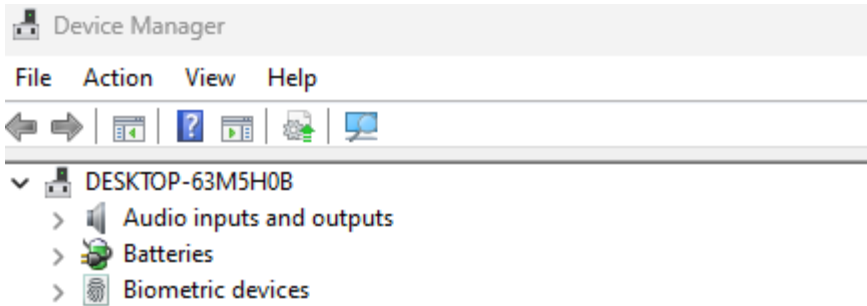

Einrichtung

Mac

1. Schalten Sie Ihre Maus ein. Auf der Unterseite der Maus befindet sich der Ein/Aus-Schalter. Stellen Sie den Schalter auf "Ein".
2. Drücken Sie die Paarungstaste 5 Sekunden lang. Auf der Unterseite der Maus blinkt ein blaues Licht.
3. Gehen Sie auf Ihrem Bildschirm zu Bluetooth. Klicken Sie dazu auf das Mac-Symbol oben links und gehen Sie zu den Systemeinstellungen.

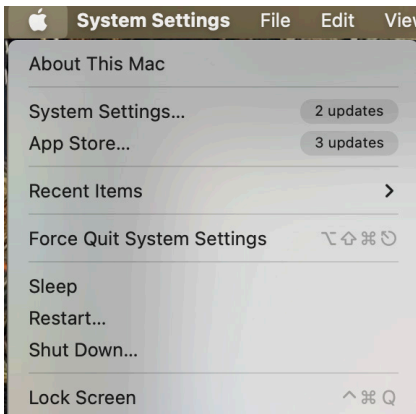

Einrichtung

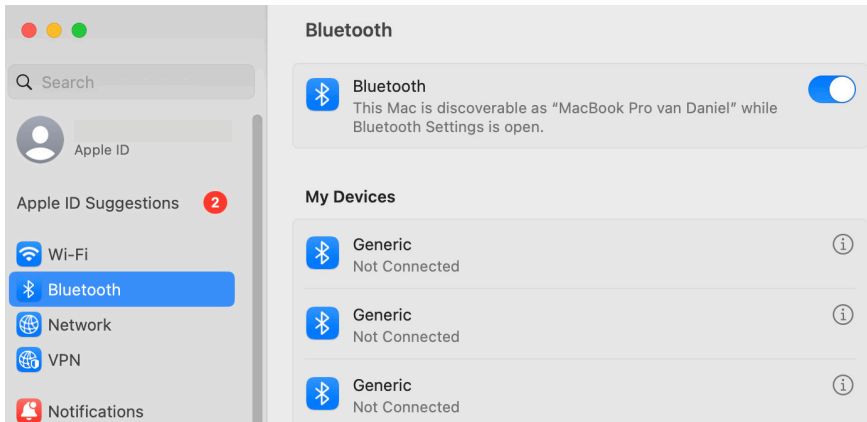

4. Prüfen Sie, ob Bluetooth eingeschaltet ist. Wenn nicht, schalten Sie Bluetooth ein oder prüfen Sie, ob Ihr PC über Bluetooth verfügt.

5. Scrollen Sie nach unten zu "Geräte in der Nähe" und klicken Sie auf "Verbinden".

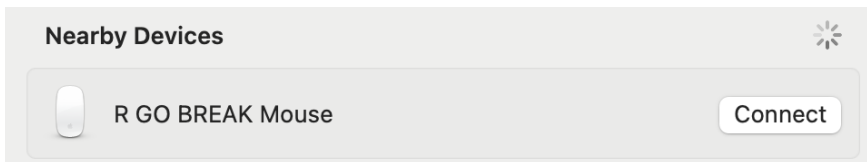

Wartung

- Bringen Sie die Maus nicht mit Wasser in Berührung. Wasser könnte die elektronischen Teile im Inneren der Maus beschädigen. Um die Maus zu reinigen, trennen Sie das Gerät von Ihrem PC. Reinigen Sie die Maus nicht mit Alkohol oder mit Wasser und Seife. Dies würde die Beschichtung der Maus beschädigen. Wenn Sie die Maus reinigen möchten, verwenden Sie ein feuchtes Tuch auf Wasserbasis.
- Entfernen Sie keine der Gummiteile an der Unterseite der Maus. Sie können sie sonst nicht wieder anbringen und die Maus lässt sich nicht mehr so leichtgängig bewegen wie zuvor.
- Achten Sie darauf, dass der Laser an der Unterseite der Maus nicht verdeckt wird.

Fehlersuche

Funktioniert Ihre Maus nicht ordnungsgemäß oder haben Sie Probleme bei der Verwendung der Maus? Bitte befolgen Sie die unten aufgeführten Schritte.

- Prüfen Sie, ob die Maus richtig angeschlossen ist (Seite 18-22).
- Klicken Sie auf die Schaltfläche 'Koppeln' auf der Unterseite der Maus, um den Kopplungsvorgang zu starten. Prüfen Sie, ob das Gerät auf dem Bildschirm angezeigt wird. Wenn es nicht erscheint, starten Sie Ihren Computer neu.
- Testen Sie die Maus an einem anderen Gerät. Wenn sie immer noch nicht funktioniert, kontaktieren Sie uns über info@r-go-tools.com.

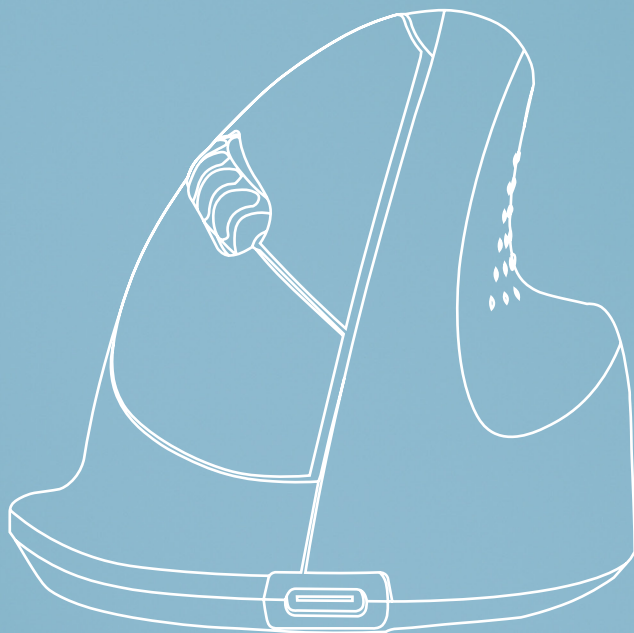

souris ergonomique

R-Go HE Basic

RG0HEBAMRWL

moyen | droite
Connexion Bluetooth

Sommaire

Aperçu du produit	21
Mise en place	22
Entretien et maintenance	24
Résolution des problèmes	25

Félicitations pour votre achat!

Notre souris ergonomique R-Go HE Basic est dotée d'une poignée verticale qui assure une position naturelle et détendue de votre main et de votre poignet. La souris stimule les mouvements de l'avant-bras plutôt que du poignet, ce qui évite les microtraumatismes répétés. Cette souris confortable soutient votre pouce et vos doigts et est aussi légère que possible, ce qui réduit la tension musculaire. L'HE est la voie vers une vie saine ! #stayfit

Systemanforderungen/Kompatibilität:
Windows XP/Vista/10/11, MacOS

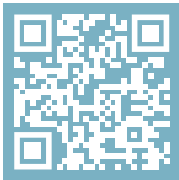

**Pour plus d'informations
sur ce produit,
scannez le code QR!**
https://r-go.tools/hebasic_web_fr

Aperçu du produit

- 01 Connexion pour le câble de chargement
- 02 Bouton gauche (principal)
- 03 Molette de défilement
- 04 Bouton droit (secondaire)
- 05 Capteur
- 06 Bouton de jumelage
- 07 Bouton DPI
- 08 Bouton marche/arrêt
- 09 Câble USB (pour le chargement uniquement)

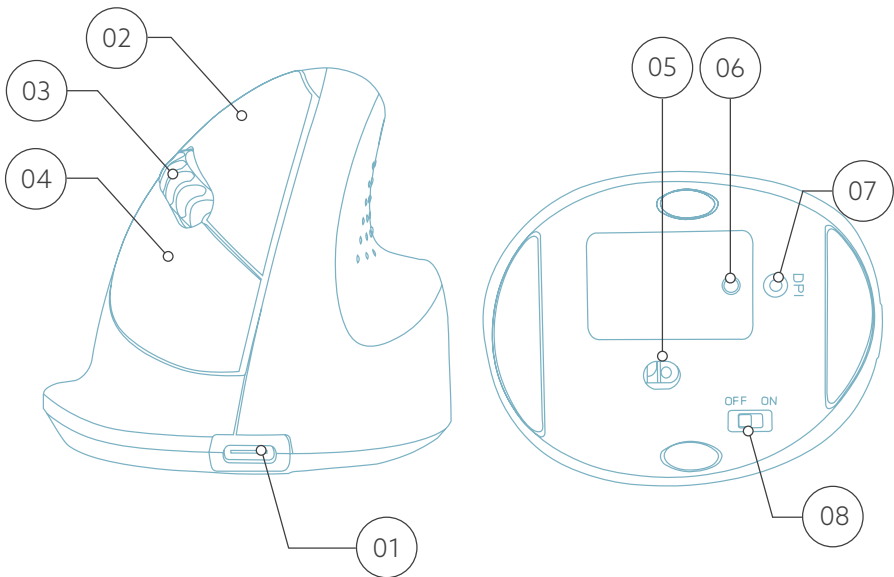
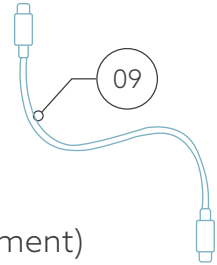

Configuration

Windows

1. Allumez votre souris. L'interrupteur marche/arrêt se trouve en bas de la souris. Mettez l'interrupteur sur "on".
2. Appuyez sur le bouton de jumelage (PAIR) pendant 5 secondes. Une lumière bleue clignote sous la souris.
3. Accédez au menu Bluetooth et autres périphériques sur votre écran. Pour le trouver, vous pouvez taper "Bluetooth" dans la barre de Windows.

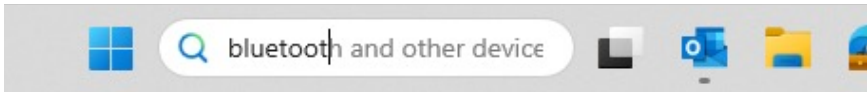

4. Vérifiez si le Bluetooth est activé. Si ce n'est pas le cas, activez-la ou vérifiez si votre PC en est équipé.



Configuration

5. Ajoutez un périphérique et cliquez sur "Bluetooth". Sélectionnez votre souris. La souris se connectera à votre PC ou à votre ordinateur portable.

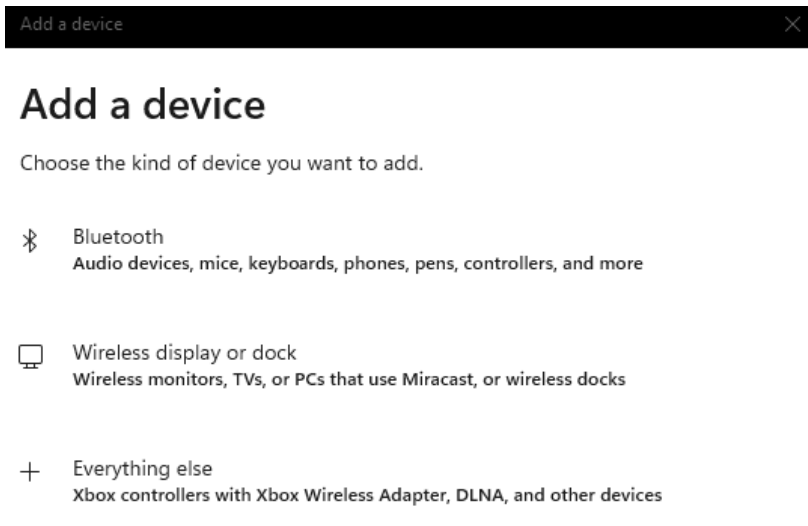

Pour vérifier si votre PC est équipé de Bluetooth, tapez "gestionnaire de périphériques" dans la barre Windows en bas de l'écran.



Configuration

Vous verrez l'écran suivant (voir l'image). Si votre PC n'est pas équipé de Bluetooth, vous ne trouverez pas "Bluetooth" dans la liste. Vous ne pourrez pas utiliser les appareils Bluetooth.

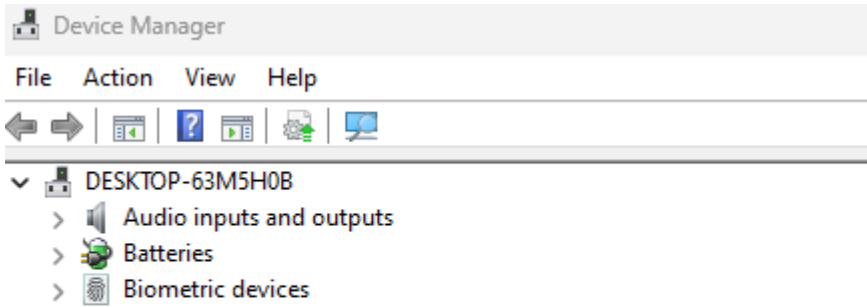

Configuration

Mac

1. Allumez votre souris. En bas de la souris se trouve l'interrupteur marche/arrêt. Mettez l'interrupteur sur "on".
2. Appuyez sur le bouton de jumelage (PAIR) pendant 5 secondes. Une lumière bleue clignote sous la souris.
3. Allez sur Bluetooth sur votre écran. Pour ce faire, cliquez sur l'icône Mac en haut à gauche et allez dans Paramètres du système.

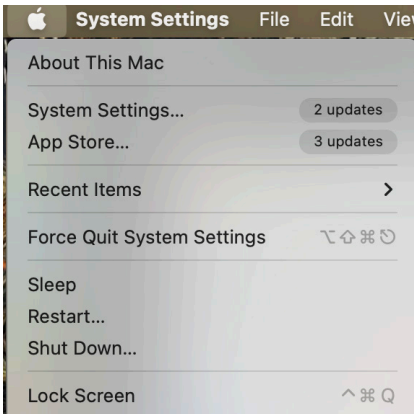

Configuration

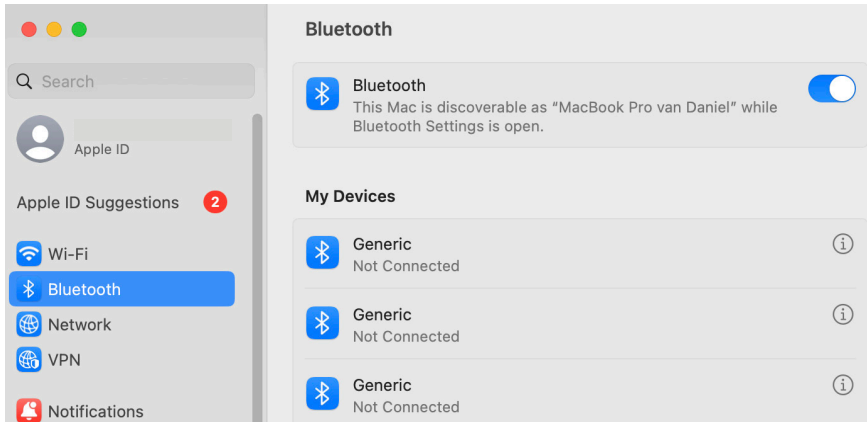

4. Vérifiez si Bluetooth est activé. Si ce n'est pas le cas, activez-la ou vérifiez si votre PC en est équipé.

5. Faites défiler vers le bas jusqu'à "appareils à proximité" et cliquez sur "Connecter".

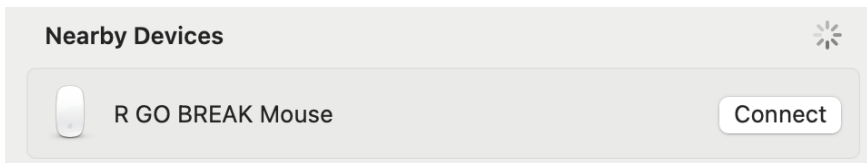

Entretien

- Ne mettez pas la souris en contact avec de l'eau. L'eau pourrait endommager les pièces électroniques à l'intérieur de la souris. Pour nettoyer la souris, déconnectez l'appareil de votre PC. Ne nettoyez pas la souris avec de l'alcool ou avec de l'eau et du savon. Cela endommagerait le revêtement de la souris. Si vous souhaitez nettoyer la souris, utilisez un chiffon humide à base d'eau.
- N'enlevez pas les parties en caoutchouc situées sous la souris. Vous ne pourrez pas les remettre en place et votre souris ne se déplacera plus aussi facilement qu'avant.
- N'obstruez pas le laser situé sous la souris.

Dépannage

Votre souris ne fonctionne pas correctement ou vous rencontrez des problèmes lorsque vous l'utilisez ? Veuillez suivre les étapes mentionnées ci-dessous.

- Vérifiez que la souris est correctement connectée (page 4-6).
- Cliquez sur le bouton "Pair" en bas de la souris pour lancer le processus d'appairage. Vérifiez si le périphérique apparaît à l'écran. S'il n'apparaît pas, redémarrez votre ordinateur.
- Testez la souris sur un autre appareil. Si elle ne fonctionne toujours pas, contactez-nous à l'adresse info@r-go-tools.com.

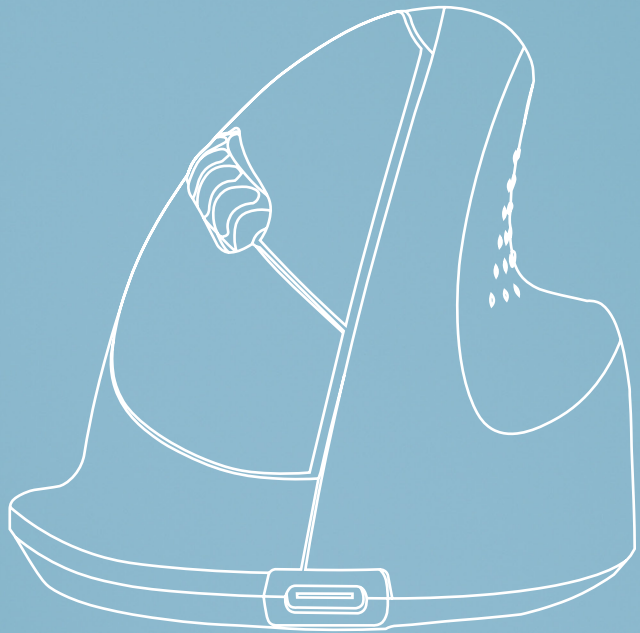

ergonomische muis

R-Go HE Basic

RG0HEBAMRWL

middel | rechts
Bluetooth-verbinding

Inhoud

Productoverzicht	4
Installatie	5
R-Go Break	7
Onderhoud	8
Problemen oplossen	9

Gefeliciteerd met uw aankoop!

Onze ergonomische R-Go HE Basic heeft een verticale grip die zorgt voor een natuurlijke, ontspannen houding van uw hand en pols. De muis stimuleert bewegingen vanuit de onderarm in plaats van de pols, wat RSI voorkomt. Deze comfortabele muis ondersteunt uw duim en vingers en is zo licht mogelijk, waardoor de spierspanning afneemt. HIJ is de weg naar een gezond leven! #stayfit

Systeemvereisten/Compatibiliteit:
Windows XP/Vista/10/11, MacOS



Voor meer informatie
over dit product,
scan de QR-code!
https://r-go.tools/hebasic_web_nl

Productoverzicht

- 01 Aansluiting voor oplaadkabel
- 02 Linker (primaire) knop
- 03 Scrollwiel
- 04 Rechter (secundaire) knop
- 05 Sensor
- 06 Koppelknop
- 07 DPI-knop
- 08 Aan/uit-knop
- 09 USB-kabel (alleen voor opladen)

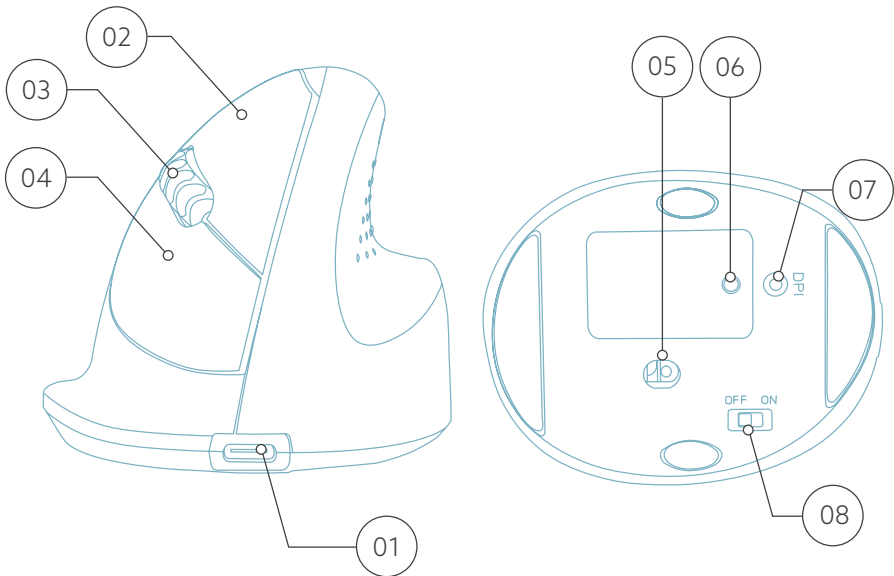
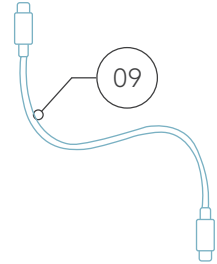

Setup

Windows

1. Zet je muis aan. Aan de onderkant van de muis vind je de aan/uit-schakelaar. Zet de schakelaar op "aan" ("on").
2. Druk gedurende 5 seconden op de pair knop. Je ziet een blauw lampje aan de onderkant van de muis knipperen.
3. Ga naar het Bluetooth & andere apparaten menu op je scherm. Om dit te vinden kun je "Bluetooth" typen in je Windows balk.

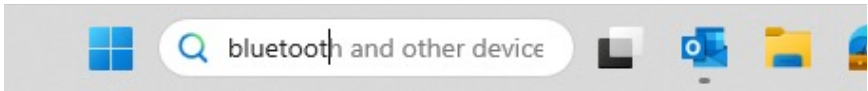

4. Controleer of Bluetooth is ingeschakeld. Zo niet, zet Bluetooth dan aan of controleer of je PC Bluetooth heeft.



Setup

5. Voeg apparaat toe en klik op 'Bluetooth'. Selecteer je muis. De muis zal verbinding maken met je pc of laptop.

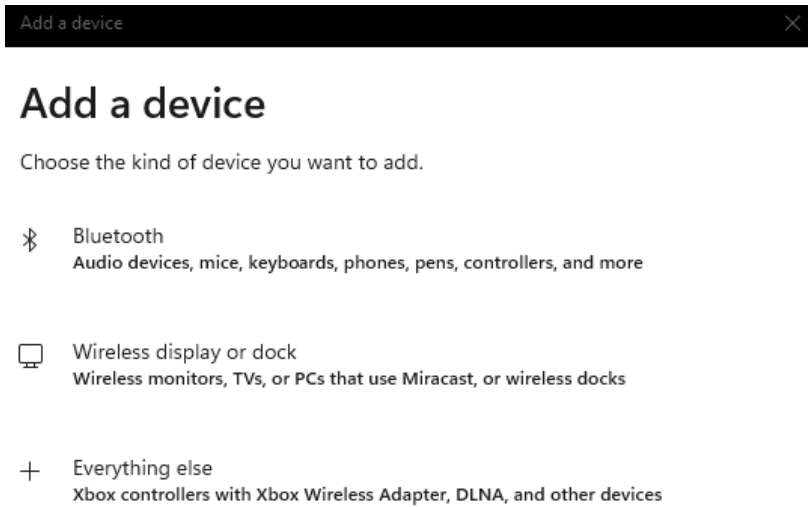

Om te controleren of je pc Bluetooth heeft, typ je 'apparaatbeheer' in de Windows-balk onderin je scherm.



Setup

Je ziet dan het volgende scherm (zie afbeelding). Als je PC geen Bluetooth heeft, vind je 'Bluetooth' niet in de lijst. Je kunt dan geen Bluetooth-apparaten gebruiken.

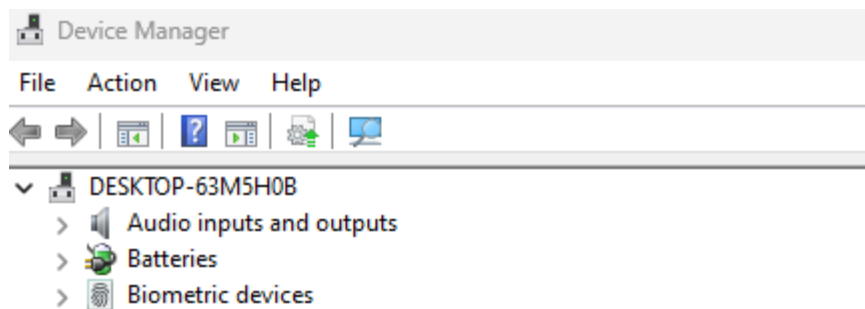

Setup

Mac

1. Zet je muis aan. Aan de onderkant van de muis vind je de aan/uit-schakelaar. Zet de schakelaar op 'aan' ("on").
2. Druk gedurende 5 seconden op de pair knop. Je zult een blauw lampje aan de onderkant van de muis zien knipperen.
3. Ga naar Bluetooth op je scherm. Om dit te vinden klik je op het Mac icoontje linksboven en ga je naar Systeeminstellingen.

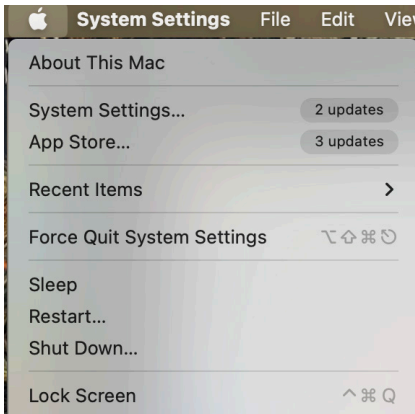

Setup

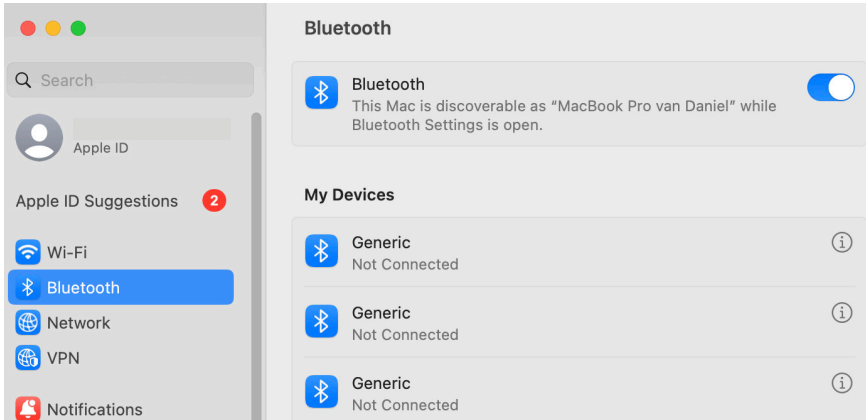

4. Controleer of Bluetooth aan staat. Zo niet, zet Bluetooth dan aan of controleer of je PC Bluetooth heeft.
5. Scroll naar beneden naar 'apparaten in de buurt' en klik op 'Verbinden'.

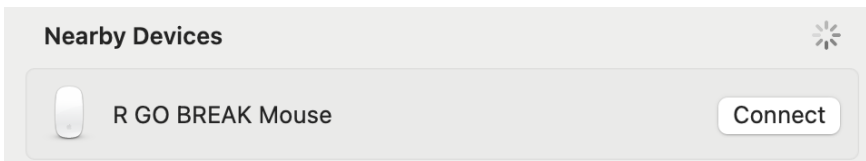

Onderhoud

- Breng de muis niet in contact met water. Water kan de elektronische onderdelen in de muis beschadigen. Om de muis schoon te maken, koppelt u het apparaat los van uw pc. Reinig de muis niet met alcohol of met water en zeep. Dit beschadigt de coating van de muis. Als u de muis wilt schoonmaken, gebruik dan een vochtige doek op waterbasis.
- Verwijder de rubberen onderdelen aan de onderkant van de muis niet. U kunt ze dan niet meer terugplaatsen en uw muis zal niet meer zo soepel bewegen als voorheen.
- Hinder de laser aan de onderkant van de muis niet.

Problemen oplossen

Werkt uw muis niet naar behoren of ondervindt u problemen tijdens het gebruik? Volg de onderstaande stappen.

- Controleer of de muis goed is aangesloten (pagina 4-6).
- Klik op de knop "Koppelen" aan de onderkant van de muis om het koppelingsproces te starten. Controleer of het apparaat op het scherm verschijnt. Als het niet verschijnt, start u de computer opnieuw op.
- Test de muis op een ander apparaat. Als de muis nog steeds niet werkt, neem dan contact met ons op via info@r-go-tools.com.